

## TK Ilmastointisanka

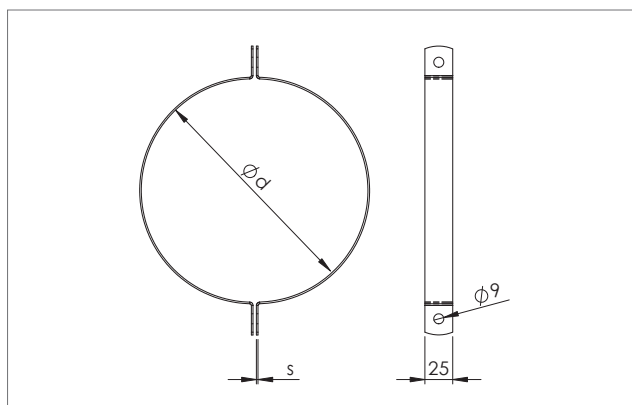

TK -ilmastointisanka kierresaumakanavan kannakointiin.

- Materiaali kuumasinkitty teräs DX51D+Z275
- Toimitetaan pareittain
- Kanavakoot 100-1250 mm

Nimellismitta		
d mm	s	Paino, kg
100	1,5	0,14
125	1,5	0,16
160	1,5	0,20
200	1,5	0,24
250	1,5	0,28
315	2,0	0,44
400	2,0	0,56
500	2,0	0,68
630	2,0	0,84
800	2,0	1,04
1000	3,0	1,94
1250	3,0	2,40

### Tuotemerkintä

TK	Ød
Tuote	Halkaisija

**Esimerkki: TK 200**

### Valmistusmateriaalit:

- H - haponkestävä teräs (standardit EVS-EN 10088-2:2014, EN 1.4436 tai AISI 316)  
 R - ruostumaton teräs (standardit EVS-EN 10088-2:2014, EN 1.4301 tai AISI 304)  
 AZ - alusinkitty teräslevy (standardi EVS-EN 10346:2015, DX51D+AZ185)