



## **NORD**canopy HU - Kondensskåpa

Tilluft genom frontpanelen

---

Styrluftssystem AirGrip

---

Energieffektiv LED-belysning

---

HACCP-certifierad (nr I-PE-106-ETS-R4-01)

[www.etsnord.se](http://www.etsnord.se)

## Allmänt

NORDcanopys produktserie består av huvar och tillhörande luftbehandlingsprodukter för ventilation i storkök och industriell verksamhet, för att skapa en bekväm och hygienisk arbetsmiljö.

Våra produkter kombinerar stilfull design med högeffektiv eliminering av fett, ånga, värme och lukt.

Vi på ETS NORD vet att inget projekt är det andra likt. Vi har designat våra huvar i moduler så vi kan specialbygga och tillverka en NORDcanopy lösning som motsvarar varje enskilt projekts krav eller tekniska behov.

NORDcanopy produkter tillverkas av rostfri stålplåt i enlighet med standarder EN 10088- 2:2014, EN 1.4301 eller AISI 304 (AISI 304, yta 2K).

HACCP International intygar att utrustningen som anges ovan är livsmedelssäker och lämplig för användning i livsmedelsanläggningar som arbetar i enlighet med ett HACCP-baserat program för livsmedelssäkerhet.



## HU Kondenskåpa



HU-kondenskåpan används i diskrum med disklinjer där disken rör sig genom disksystemet och ånga uppstår konstant. Den är avsedd att kontinuerligt ta bort ånga och fukt från området och hålla rumstemperaturen. Dessutom avlägsnas värmen som uppstår vid diskning genom kondenskåpans frånlufts kanal.

Takkonstruktionen överensstämmer med standarden EN 16282-2 Utrustning för kommersiella kök - Kökshuvar; design och säkerhetskrav.

### Funktion

- Temperaturskillnader gör att ånga stiger upp in i huven där den kondenserar på en yta av skivor och rinner längs sidoplåtarna in i kondensrännan och tömningsröret.
- Kondensplåtarna går att ta bort för rengöring och justering av huven.

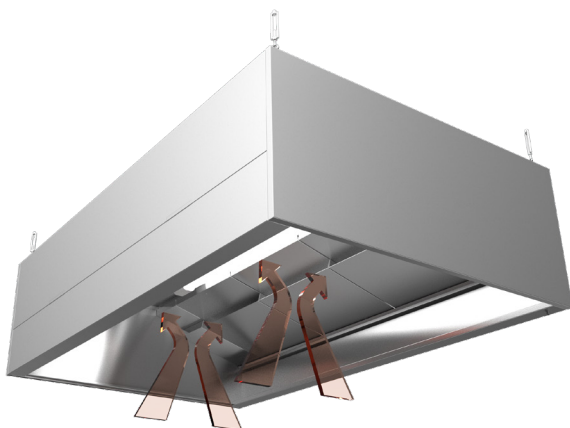

Ångfälla, utan tilluft

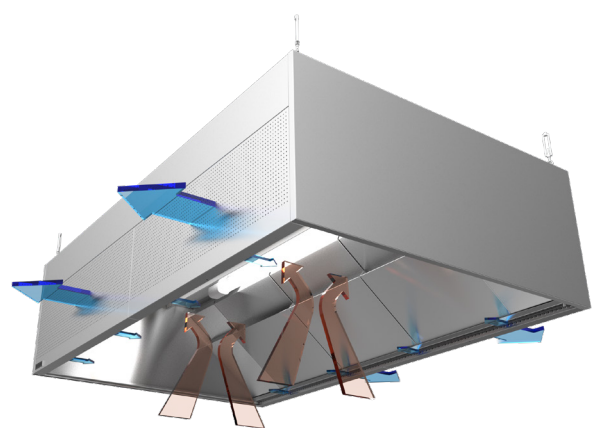

Ångfälla, med tilluft

## Tekniska data

Tilluftsflöde	Perforeringsmönster		
	SPx1	SPx2	SPx3
Tilluftsflöde (med "AirGrip" styrluftssystem) per längdmeter för frontpanel, l/s	10-61 Pa 71-175 l/s	10-40 Pa 110-220 l/s	10-28 Pa 165-275 l/s

## Konstruktion

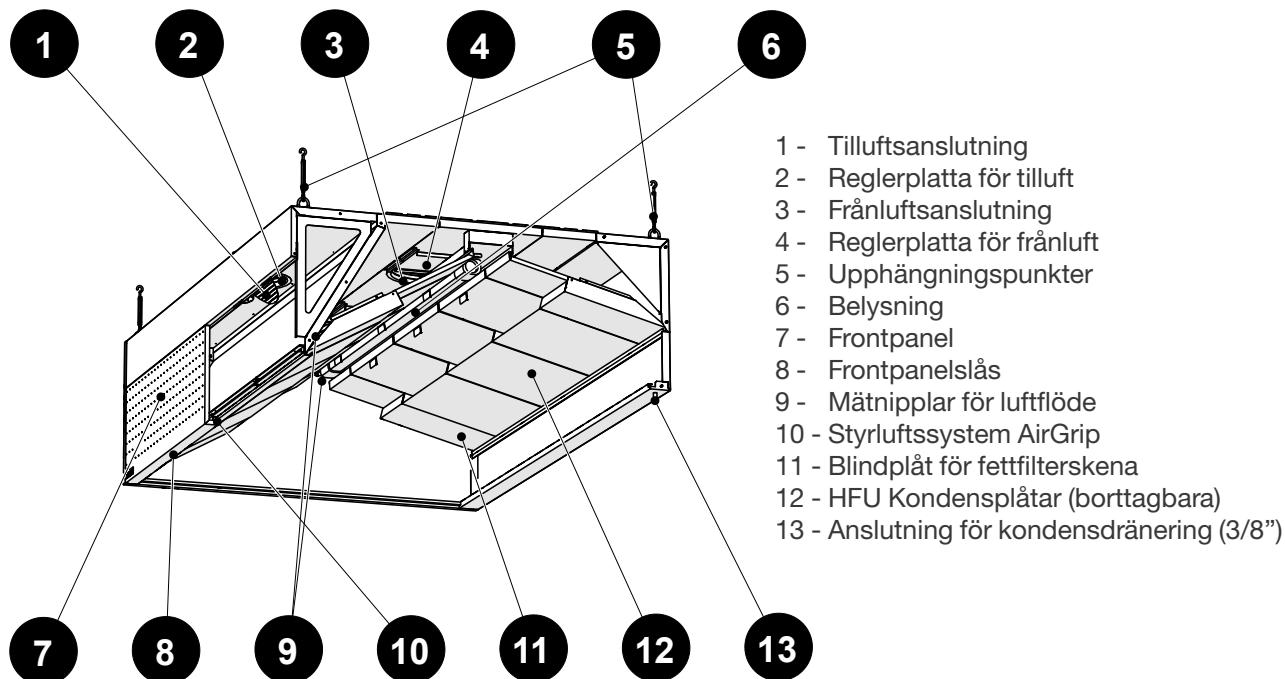

- Kåpan är tillverkad av 1 mm tjockt rostfri stålplåt (AISI 304, yta 2K).
- Kanalanslutningarna är försedda med gummipackningar.
- Tilluftskammarna är värmeisolerade för att förebygga kondens från ånga på kåpans invändiga ytor.
- Ytorna är enkla att rengöra.
- Kåpans enkelt avtagbara frontpanel gör tilluftskammaren lättåtkomlig för rengöring av tilluftskanaler.
- Kåpsektioner levereras utan mellanväggar.
- Justbara upphängningskrokar medföljer. ETS NORD's vantskruvar med 360 graders rotation förenklar upphängningen runt annan utrustning.

## Belysning

Professionella kök kräver funktionell belysning för att säkerställa att anställda har en säker och effektiv arbetsmiljö. ETS NORD professionella kökskåpor använder nästa generations energieffektiva LED-lampor som kan spara så mycket som 50% mer energi jämfört med den gamla teknologin lysrörsarmaturer.



### Standard LED ljuskälla: infällda LED-lysrör, IP66

Kåpans sektion-slängd (mm)	Armaturer	Belysningslängd (mm)	Energiåtgång (W)	Ljusnyans	Färgtemperatur (K)	Färgåtergivningsindex (Ra)	Flux (lm)
$1000 \leq L < 1600$	LED770	769	17	840	4000	80	2250
$1600 \leq L < 1900$	LED1370	1350	41	840	4000	80	4900
$L \geq 1900$	LED1670	1669	54	840	4000	80	6750

### Alt. LED ljuskälla: DALI LED armaturer, IP66

Kåpans sektion-slängd (mm)	Armaturer	Belysningslängd (mm)	Energiåtgång (W)	Ljusnyans	Färgtemperatur (K)	Färgåtergivningsindex (Ra)	Flux (lm)
$1000 \leq L < 1600$	DALI750	750	14	840	4000	80	2000
$1600 \leq L < 1900$	DALI1350	1350	35	840	4000	80	5200
$L \geq 1900$	DALI1650	1650	48	840	4000	80	7150

## Tekniska data

OBS: Tilluftspaneler innehåller alltid AirGrip styrluftssystem.

Frånluft: HU L=1000...1400

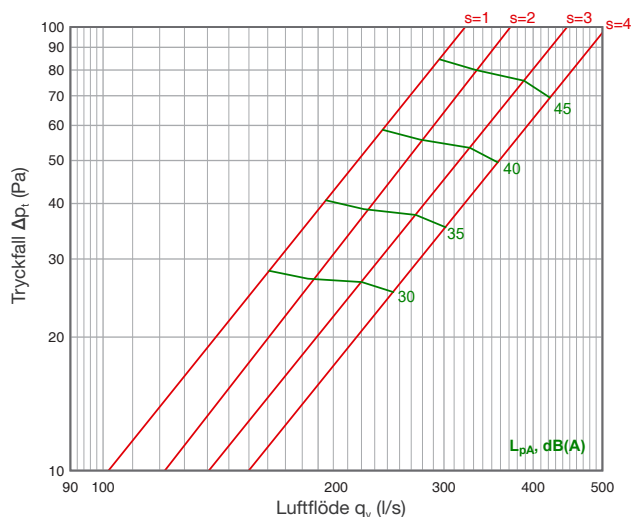

Frånluft: HU L=1500...1900

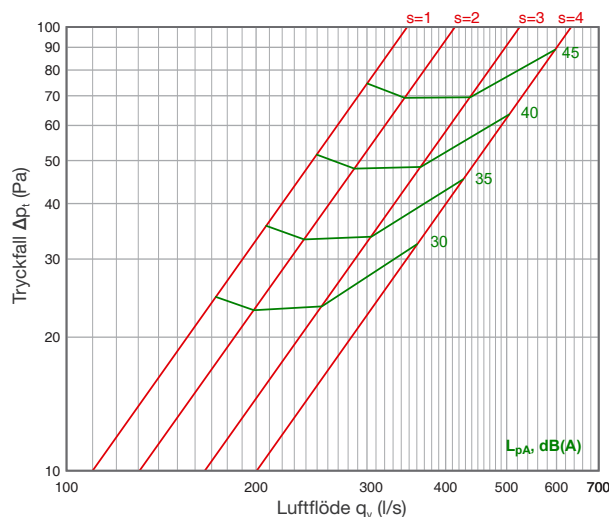

Frånluft: HU L=2000...2400

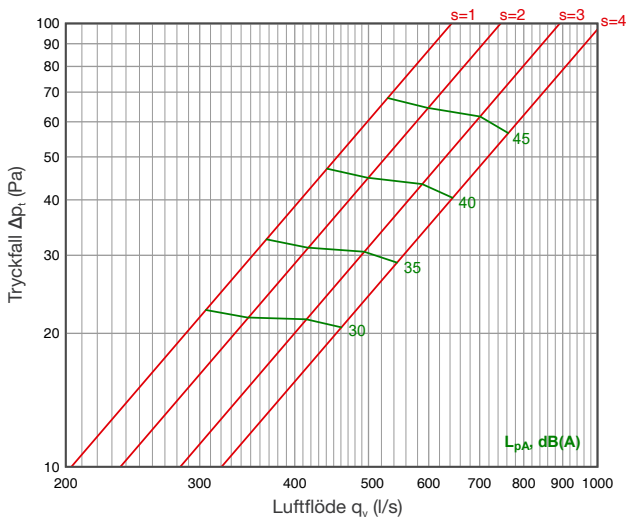

Frånluft: HU L=2500...2900

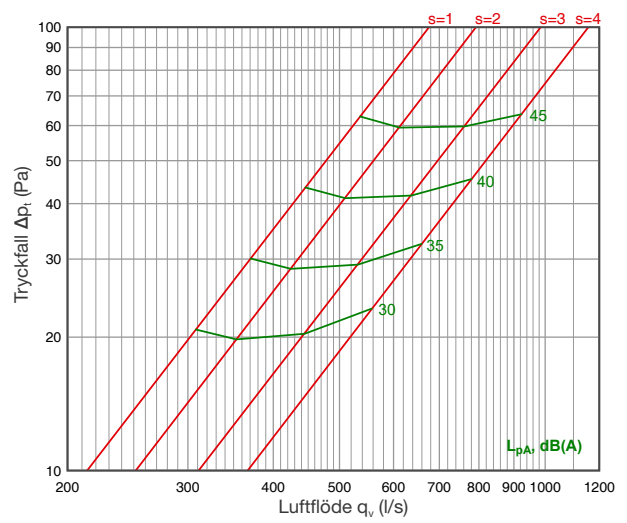

Frånluft: HU L=3000...3400

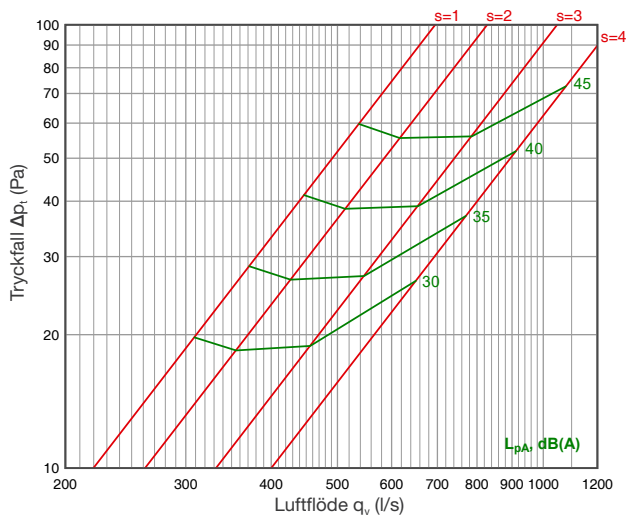

Frånluft: HU L=3500...3900

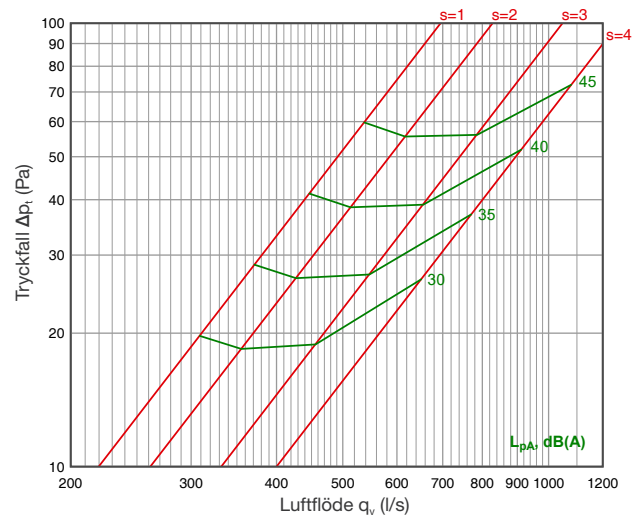

Frånluft: HU L=4000...4400

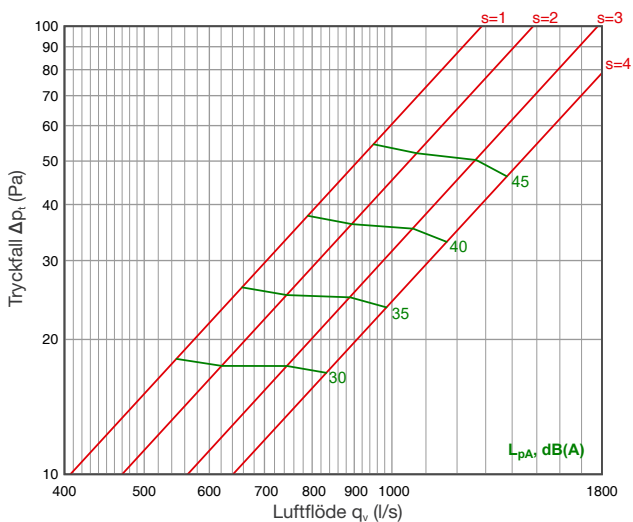

Frånluft: HU L=4500...4900

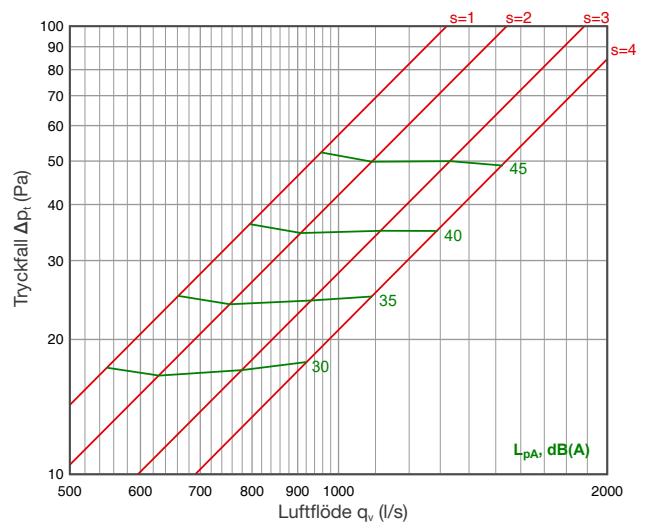

Frånluft: HU L=5000...5400

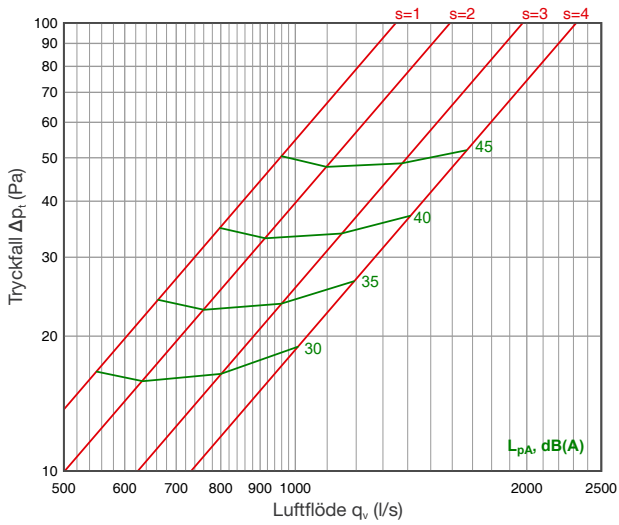

Frånluft: HU L=5500...5900

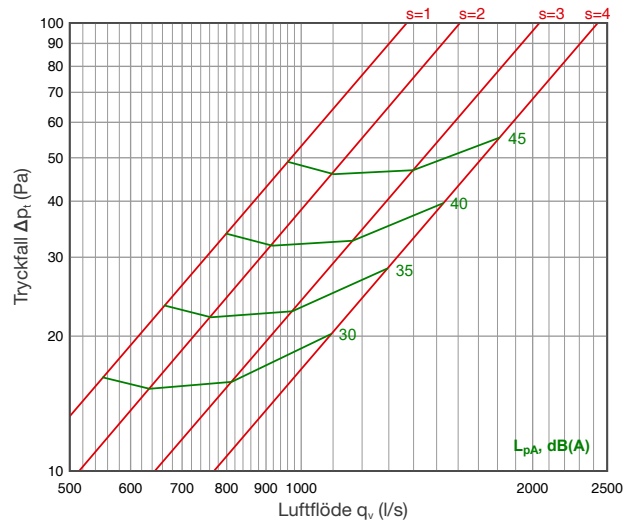

Frånluft: HU L=6000

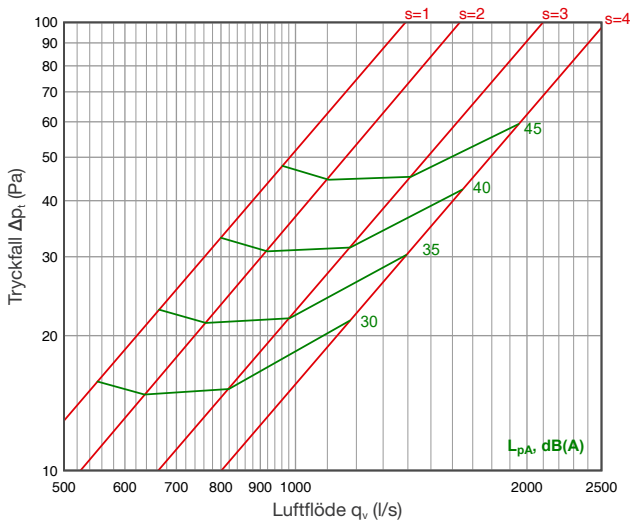

Tilluft: Styrluft

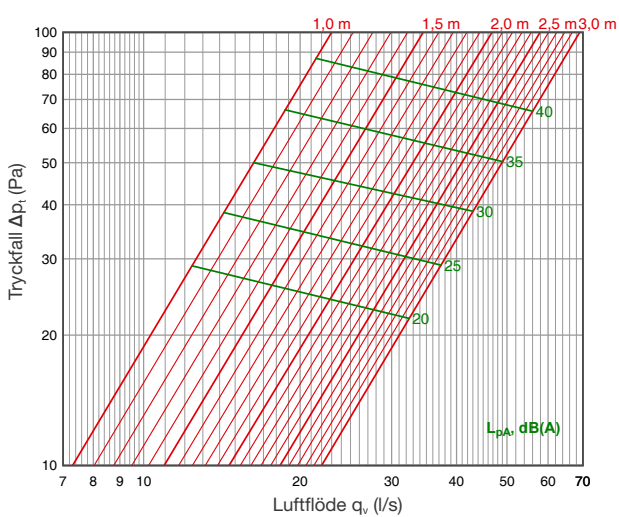

Tilluft: Perforeringsmönster SP×1

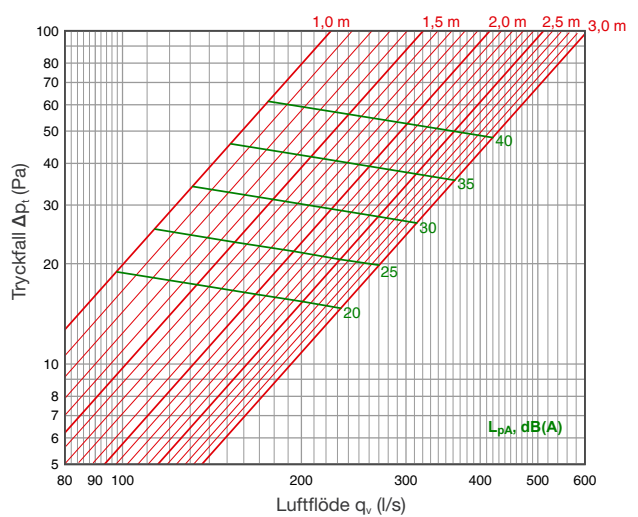

Tilluft: Perforeringsmönster SPx2

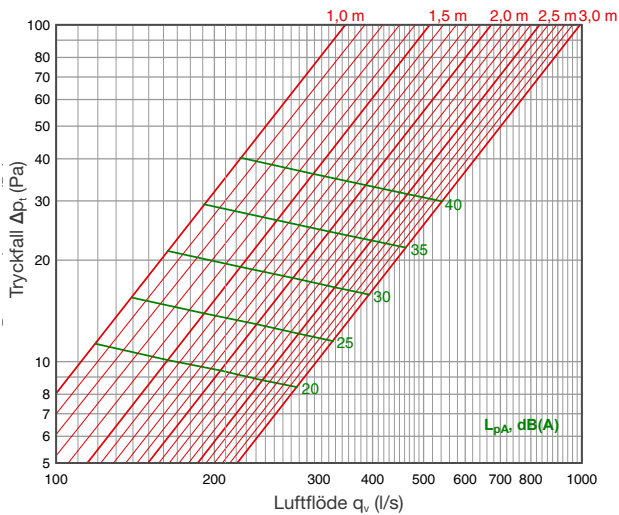

Tilluft: Perforeringsmönster SPx3

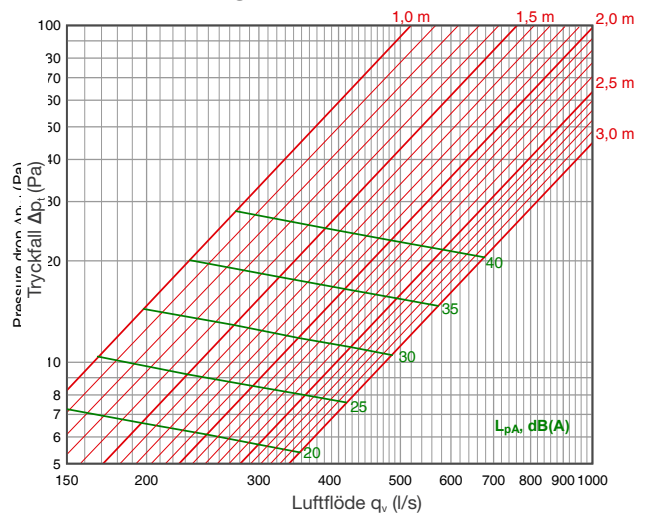

### Ljuddata

$$L_w = L_{p10A} + K_{okt}$$

Frånluft Reglerplattans position	Korrigerig av ljudnivå $K_{okt}$ (dB)							
	(Hz)							
	63	125	250	500	1k	2k	4k	8k
s = 1	10	12	6	3	-4	-13	-22	-24
s = 2	11	12	6	3	-3	-10	-18	-22
s = 3	10	13	5	3	-3	-9	-16	-21
s = 4	10	13	5	3	-4	-8	-15	-20

Tilluft	Korrigerig av ljudnivå $K_{okt}$ (dB)							
	(Hz)							
	63	125	250	500	1000	2000	4000	8000
Styluft	-6	-8	-5	-3	0	-1	-7	-20
Perf SPx1	-1	0	3	2	-1	-3	-11	-23
Perf SPx2	0	1	5	4	-1	-8	-20	-27
Perf SPx3	7	5	6	4	-2	-13	-21	-30
	± 4 dB	± 4 dB	± 4 dB	± 2 dB	± 2 dB	± 2 dB	± 2 dB	± 2 dB



## Dimensioner

HU Standardutförande dimensioner (mm)	
L Längd	1000-2900, jämna hundratal
B Bredd	1000-1800, jämna hundratal
H Höjd	400, 550

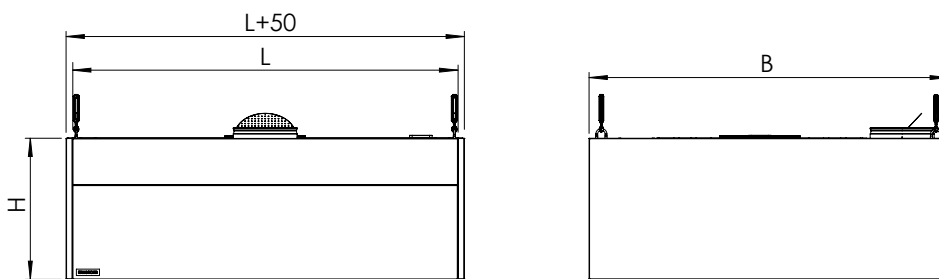

## Kåpförlängning med hjälp av modulära sektioner

- Kökskåpor som består av flera sektioner tillverkas utan mellanväggar.
- Max mått för en sektion är 2900×1800 mm.
- Rekommenderade längder 1000, 1500, 2000, 2500 mm.
- Se monteringsanvisningar för hopkoppling av sektioner.

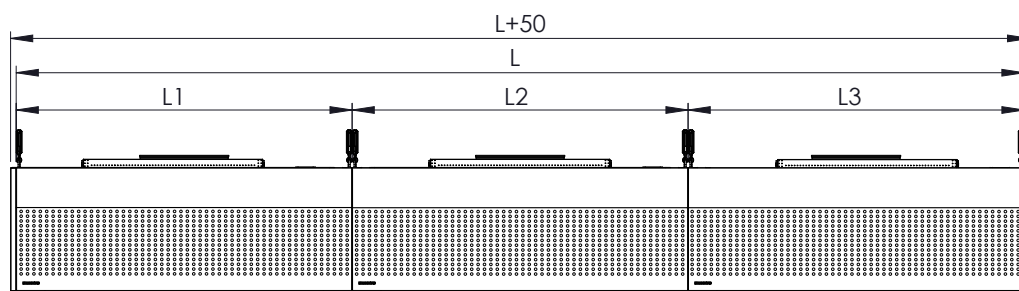
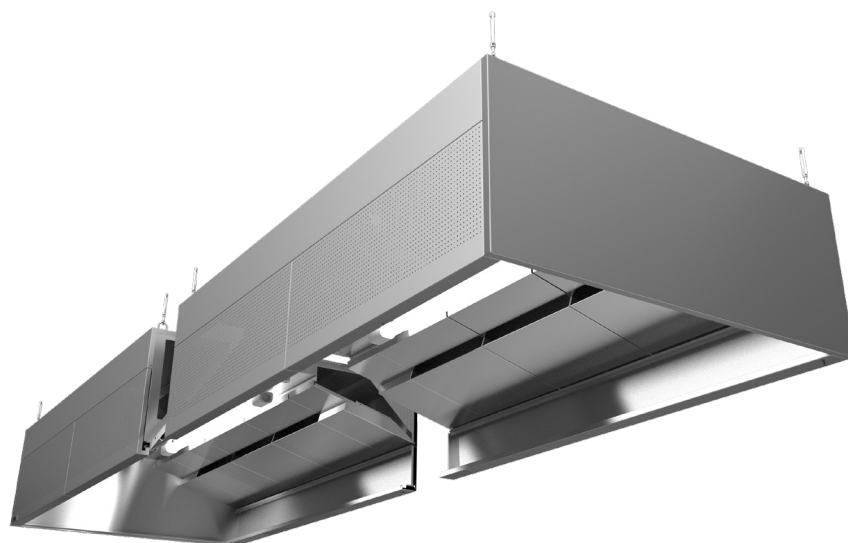

**HU kåpa, utan tilluft**

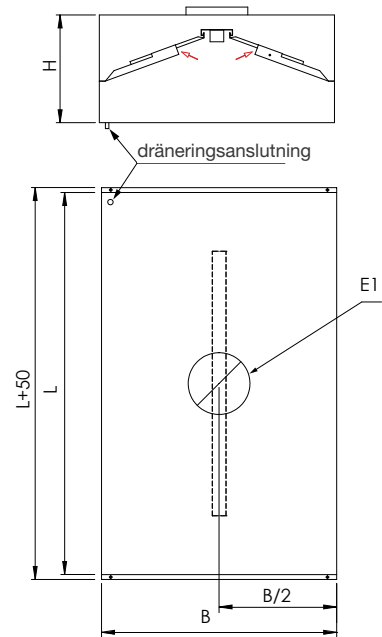

**Dimensioner (mm)**

L Längd	1000-2900, jämna hundratal
B Bredd	1000-1800, jämna hundratal
H Höjd	400, 550
E1, Ød	200, 250, 315

**HU kåpa, med tilluft**

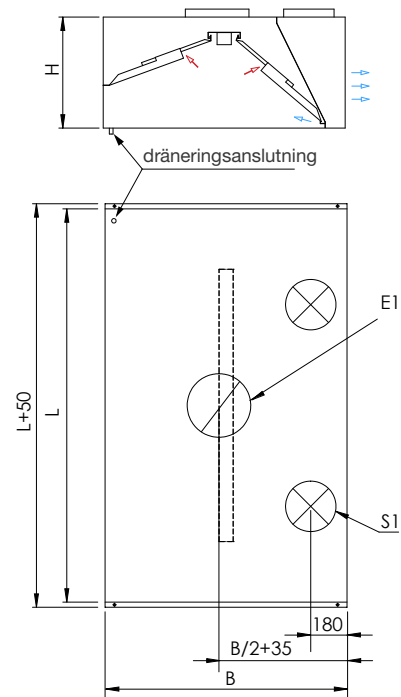

**Dimensioner (mm)**

L Längd	1000-2900, jämna hundratal
B Bredd	1000-1800, jämna hundratal
H Höjd	400, 550
S1, Ød	160, 200, 250
E1, Ød	200, 250, 315

**HU kåpa, köksömontering, två tilluftskammare**

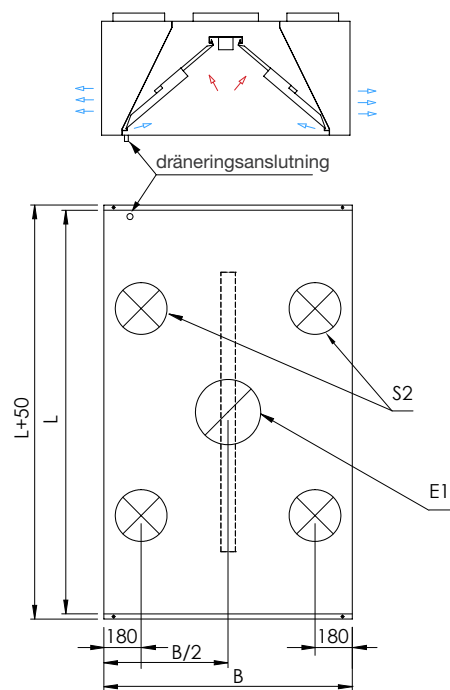

**Dimensioner (mm)**

L Längd	1000-2900, jämna hundratal
B Bredd	1400-1800, jämna hundratal
H Höjd	400, 550
S2, Ød	160, 200, 250
E1, Ød	200, 250, 315

**Produktmärkning**

	HU	aSAP	LxBxH	S1=dxn	E1=dxn	SPx0	LED770xn	RAL
<b>Märkning</b> HU - kåpa								
<b>aSAP</b> Självmonteringspaket								
<b>Dimensioner</b> L - Längd B - Bredd H - Höjd								
<b>Tilluft</b> S1 - Tilluftskammare på en sida S2 - Tilluftskammare på två sidor Ød - Diameter på tilluftsanslutningen n - Antal tilluftsanslutningar								
<b>Frånluft</b> E1 - En frånluftskammare Ød - Diameter på frånluftsanslutningen n - Antal frånluftsanslutningar								
<b>Frontpanel</b> SPx0 - Inget perforeringsmönster, endast AirGrip styrluftssystem SPx1 - Perforeringsmönster 1 - (per L=1000mm) 130 l/s, 40 Pa, 40 dB(A) SPx2 - Perforeringsmönster 2 - (per L=1000mm) 190 l/s, 37 Pa, 40 dB(A) SPx3 - Perforeringsmönster 3 - (per L=1000mm) 250 l/s, 25 Pa, 40 dB(A)								
<b>Belysning</b> LED770 - L=769, 17W LED1370 - L=1369, 41W LED1670 - L=1669, 54W DALI750 - L=750, 14W DALI1350 - L=1350, 35W DALI1650 - L=1650, 48W n - Antal belysningsarmaturer								
<b>RAL-färg</b> RAL-färg, vid ytbeläggning								

**Exempel: HU 2000x1500x550 S1=250x2 E1=315x1 SPx1 LED1670x1**

## Tillbehör

### aSAP Självmonteringspaket

- När tillgängligheten till arbetsplatsen eller köksutrymmet är begränsat - kan ett ETS NORD självmonteringspaket vara den perfekta lösningen.
- Smala gångar och komplexa planritningar kommer inte längre vara ett problem!
- Det här är en kompakt, lätt att frakta, 5-stegslösning av vår kökskåpa, som monteras på byggarbetsplatsen.
- Kåpan levereras i färdiga moduler med monterings- och installationsanvisningar.

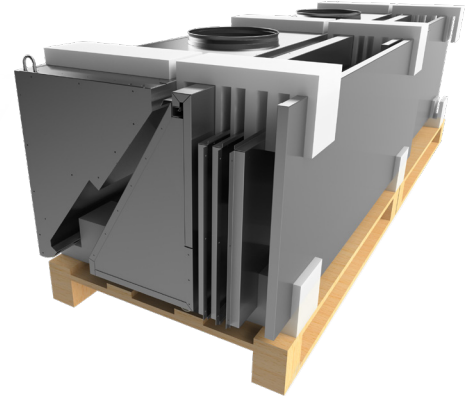

### CP Täckplåtar

Täckplåtarna är tillverkade av rostfritt stål (AISI 304, yta 2K).  
Täckplåtar monteras mellan kåpan och innertaket, i fall då kanaler och andra komponenter ska döljas.

- CP-F: Frontplåt
- CP-B: Bakplåt
- CP-L: Vänster plåt
- CP-R: Höger plåt





## ETS NORD Sverige

Adress: Järsjögatan 7  
69235 Kumla  
Sweden

Telefon: +46 19 554 20 50

[info@etsnord.se](mailto:info@etsnord.se)  
[www.etsnord.se](http://www.etsnord.se)



*Let's move the air **together!***