

KRTS-4 Avstängningsspjäll med motorhylla

Injustering och avstängningsspjäll för reglering av luftflöde i runda kanalsystem.

KRTS-4 Sluten version. Täthetsklass C och avstängningsklass 4 (standard EN 1751:2014).

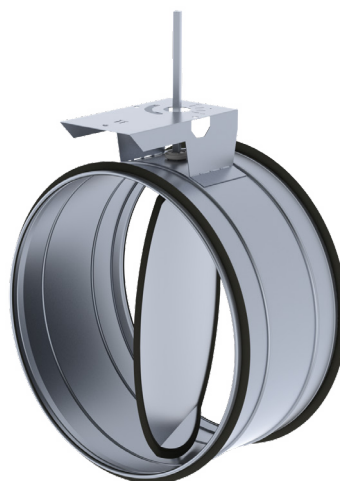

Uppbyggnad och dimensioner

Tillverkad av galvaniserad stålplåt. Spjällaxelns tvärsnitt är 8x8 mm. Tätningsprofiler EPDM.

Kan tillverkas av andra material på beställning.

För automatisk styrning finns motorhylla, för olika typer av motorer. Justering går det att installera handtag.



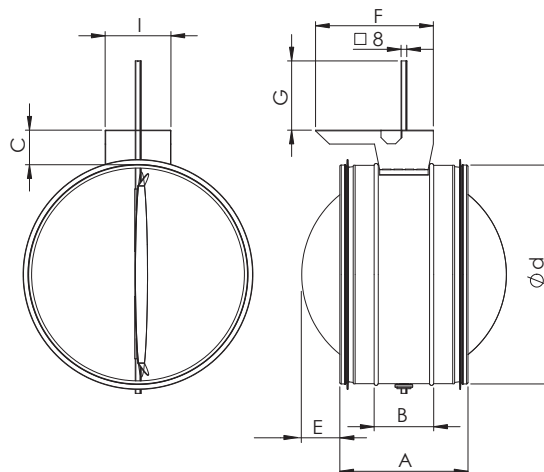



Se Tillbehör.



Nominell dimension, d (mm)	A (mm)	B (mm)	C (mm)	E (mm)	F (mm)	I (mm)	G (mm)	Vikt (kg)	Rekommenderat ställdon	
									Utan fjäderåtergång	Med fjäderåtergång
100	155	95	31	-	180	95	100	0,6	CM24-R/CM230-R	TF24/TF230
125	155	95	38	-	180	95	100	0,7	CM24-R/CM230-R	TF24/TF230
160	155	95	43	-	180	95	100	0,9	CM24-R/CM230-R	TF24/TF230
200	155	95	46	15	180	95	116	1,1	CM24-R/CM230-R	TF24/TF230
250	215	120	23	10	225	130	113	1,6	LM24A/LM230A	LF24/LF230
315	215	120	31	43	225	130	110	2,1	LM24A/LM230A	LF24/LF230
400	215	120	36	85	225	130	109	3,2	LM24A/LM230A	LF24/LF230
500	255	130	40	115	225	130	108	4,7	NM24A/NM230A	NFA24-240
630	255	130	43	180	225	130	107	6,3	NM24A/NM230A	NFA24-240

OBS! Spjällets vikt inkluderar ej ställdon.

Belimo ställdon: Ta hänsyn till gällande installations anvisningar, för manualer: www.belimo.com.

	Utan fjäderåtergång			Med fjäderåtergång		
						
	CM	LM...A	NM...A	TF	LF	NFA
Vridmoment	2 Nm	5 Nm	10 Nm	2,5 Nm	4 Nm	10 Nm
Vikt	0,22 kg	0,65 kg	0,75 kg	0,69 kg	1,5 kg	2,1 kg

Teknisk data

KRTS-4, täthetsklass 4

KRTS-4 100

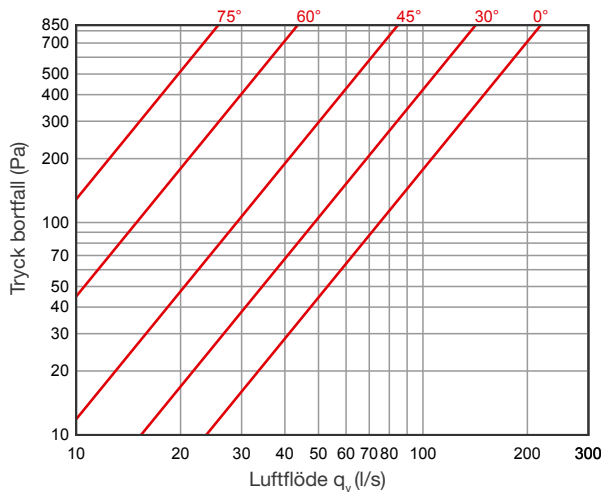

KRTS-4 125

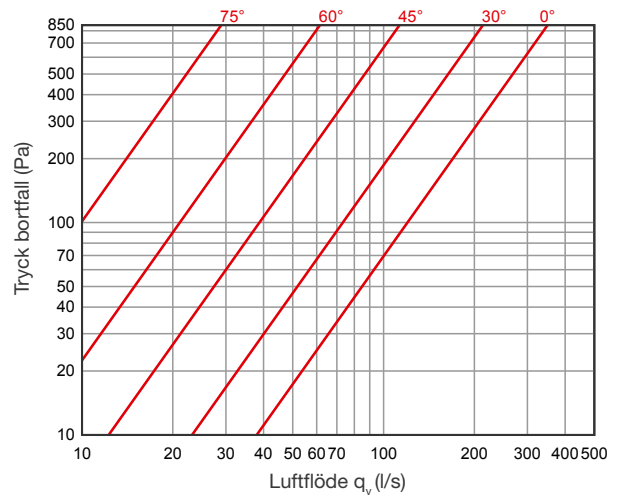

KRTS-4 160

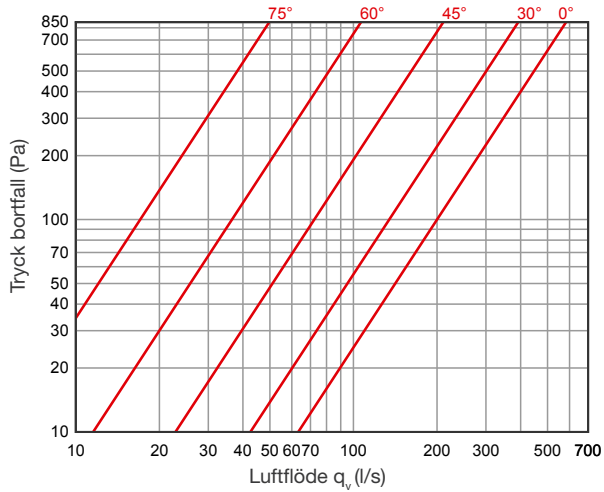

KRTS-4 200

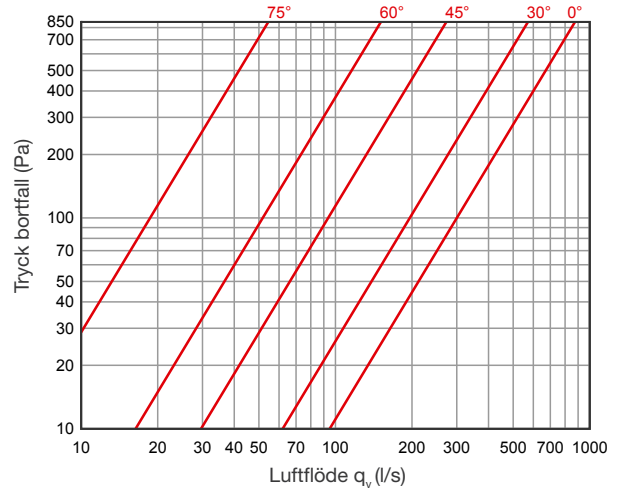

KRTS-4 250

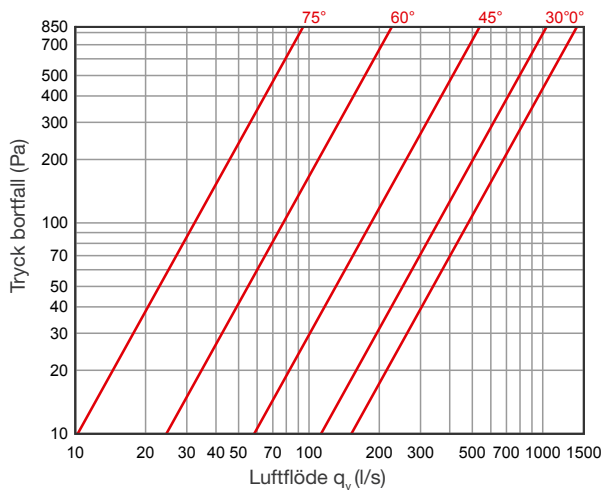

KRTS-4 315

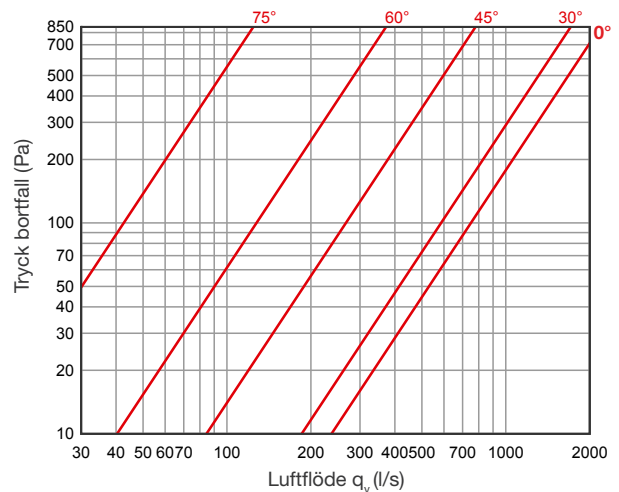

KRTS-4 400

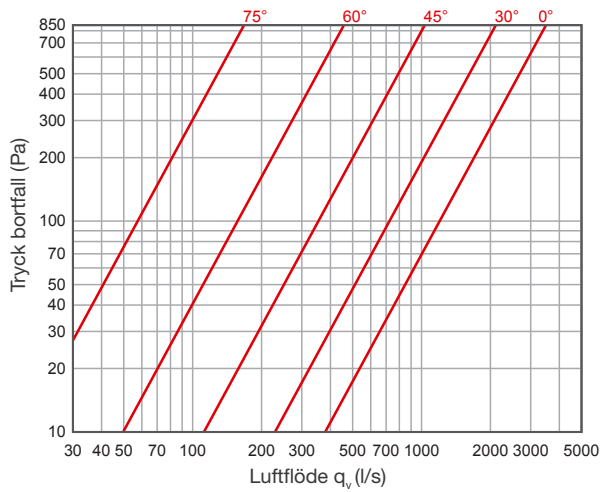

KRTS-4 500

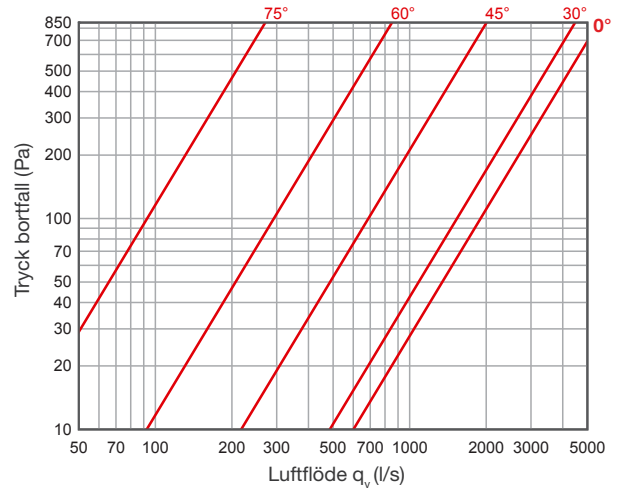

KRTS-4 630

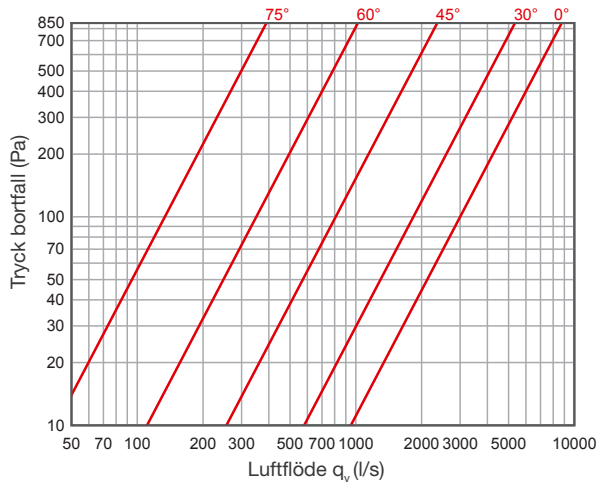

Markering

KRTS-4 - H - d

Beteckning

Material

- Galvaniserad stålplåt (Z275), standardmaterial
- H - syrafast stål, AISI 316L
- ZM – zinkmagnesiumbelagt stål (ZM310)

Diameter d

Exempel: KRTS-4 315

Accessories

Handtag: för modeller KRTS-2 och KRTS-4.



Installation

Installeras enligt NORDduct installations guide.
För elektriska installationer: www.belimo.com.