

**Yli 3,0 m konealustat valmistetaan moduulirakenteisina ja yhdistetään toisiinsa yhdistyslevyillä!**

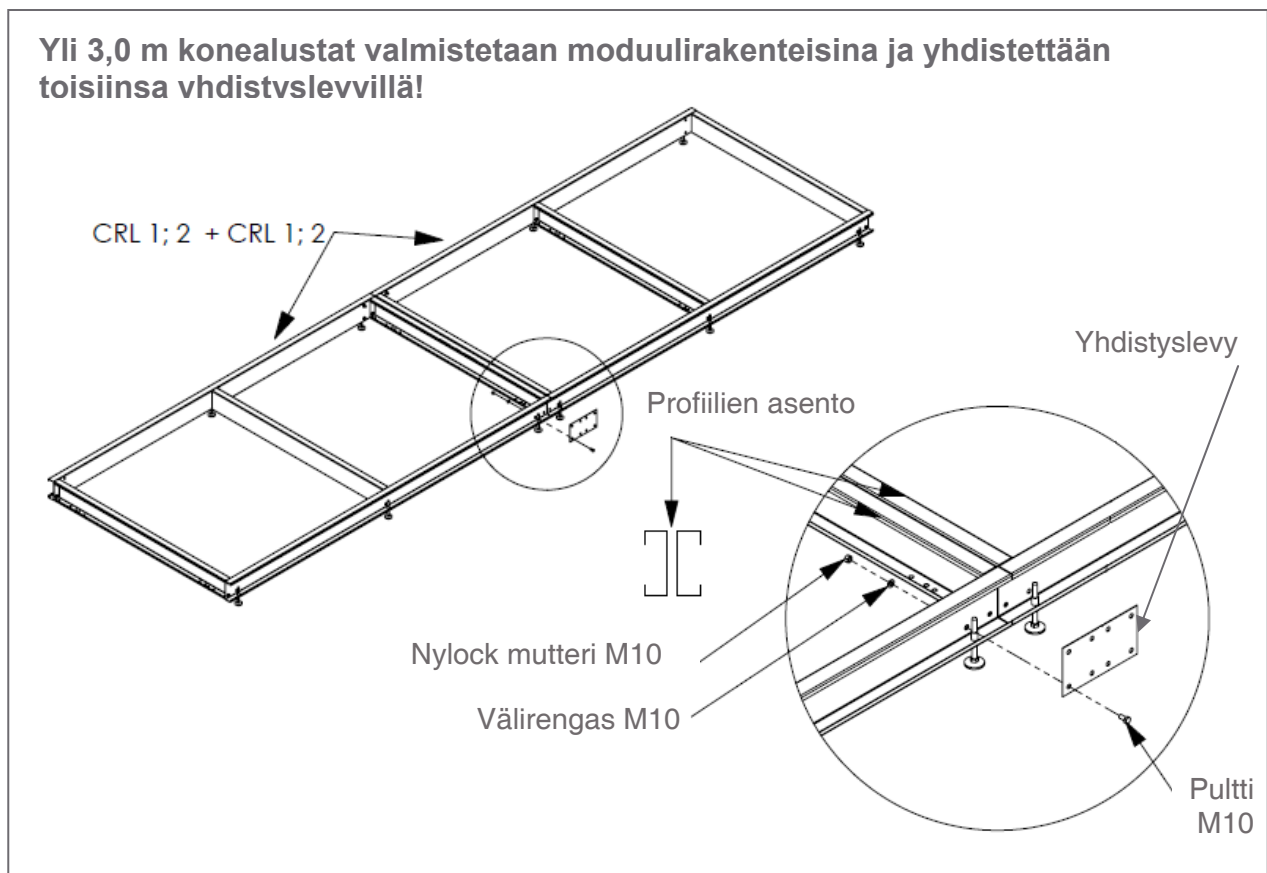

**NB! On tärkeää että alustan jalkojen säädöt tehdään ilman kuormitusta ja että alustaa ei laahata kun se on kuormitettu painolla.**

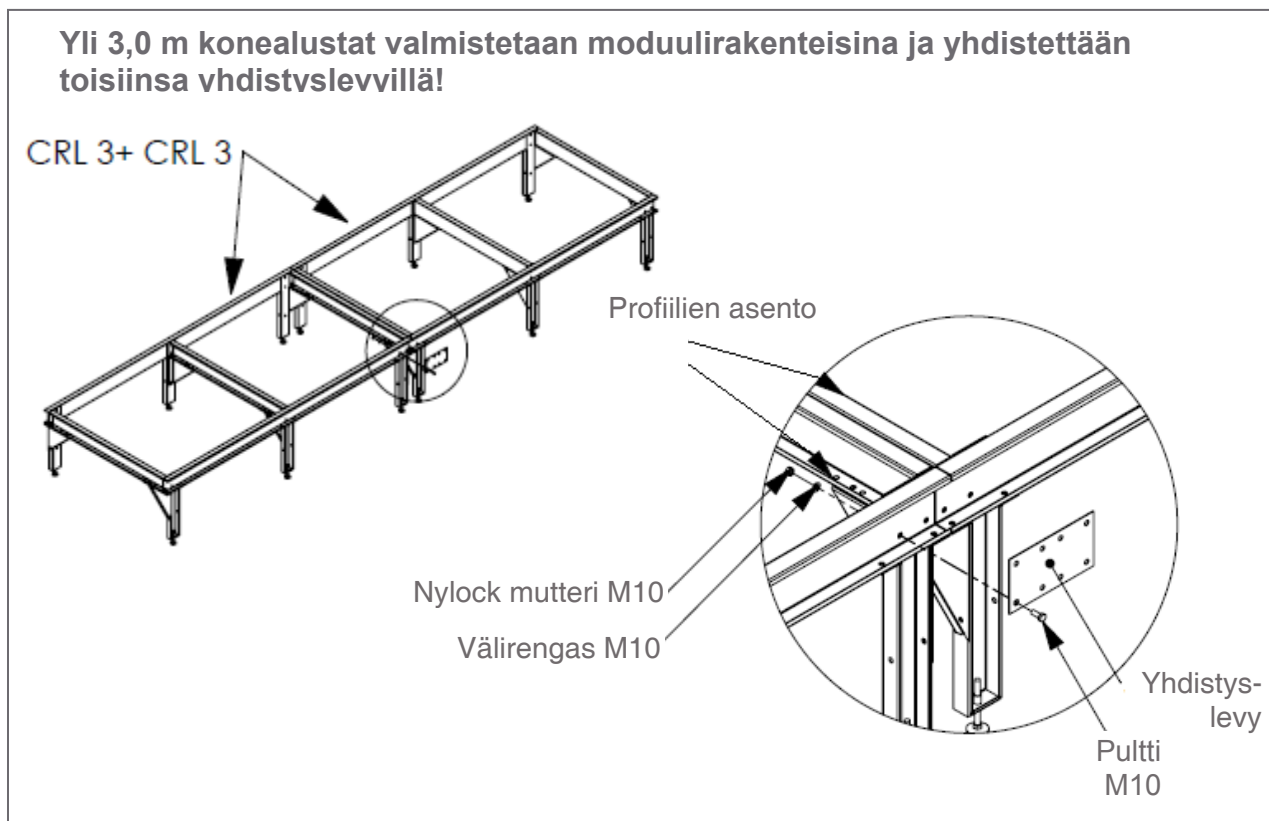
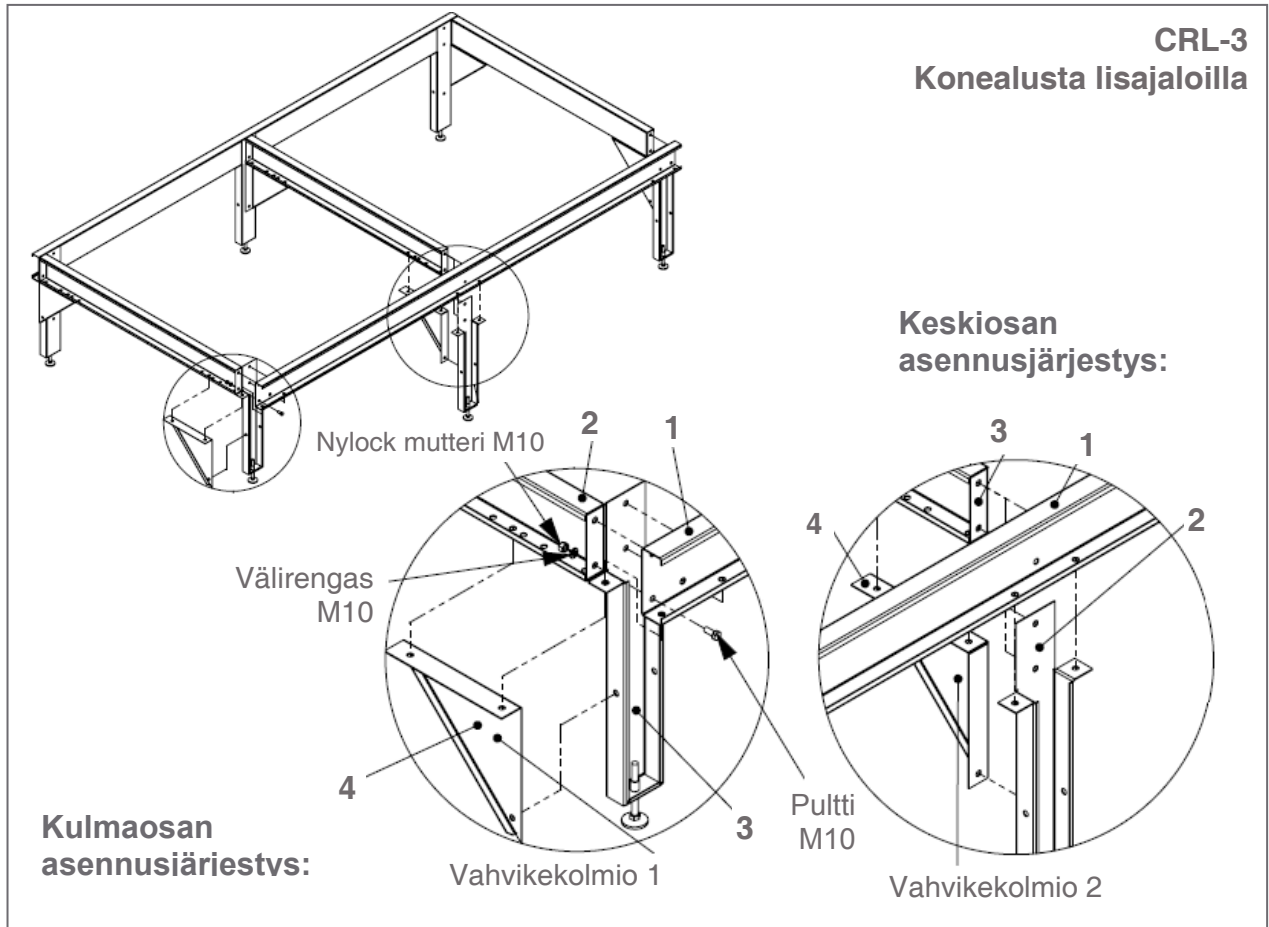

**NB! On tärkeää että alustan jalkojen säädöt tehdään ilman kuormitusta ja että alustaa ei laahata kun se on kuormitettu painolla.**