

**NORD**canopy

aSAP –lösningen

Installations-, drift- och underhållsanvisning

[www.nordcooking.com](http://www.nordcooking.com)

**Innehållsförteckning**

1. Montera kåpan .....3  
 2. Installation av kåpa.....6  
 3. Installera ozonmoduler .....11  
 4. Mät och justera luftflöden.....12  
 5. Tillbehör.....13  
 6. Underhåll .....15

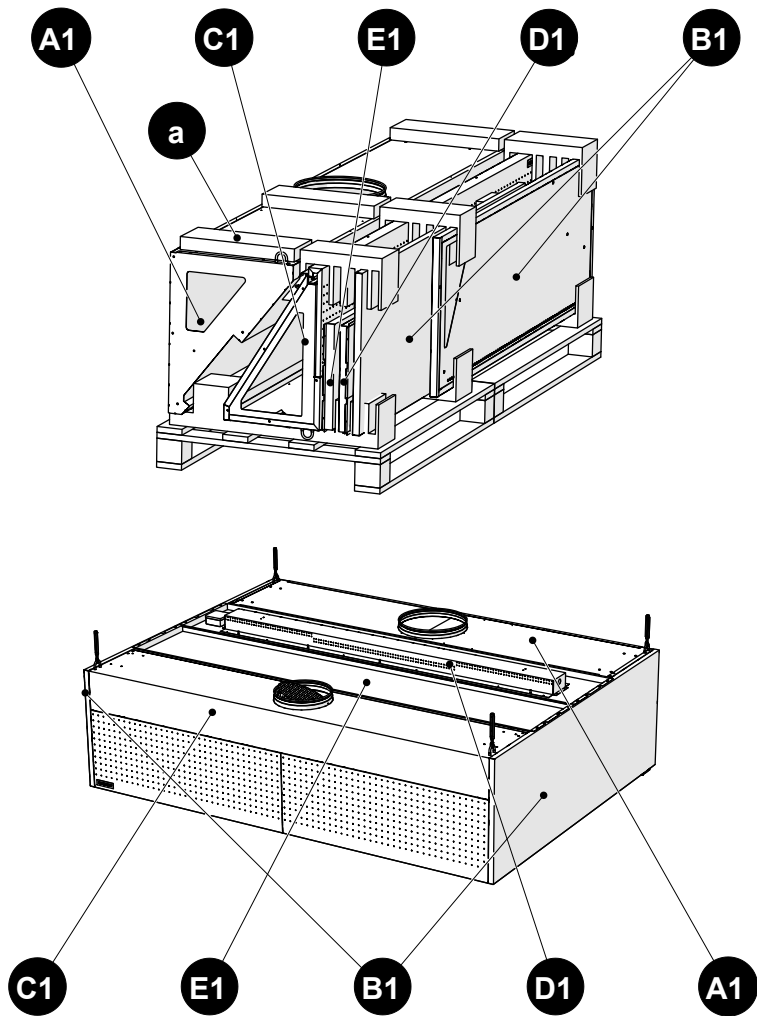

- A1 – Frånluftskammare
- B1 – Sidopaneler
- C1 – Tilluftskammare
- E1 – Takpanel
- D1 – Belysning
- a – Förpackningsmaterial

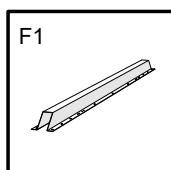
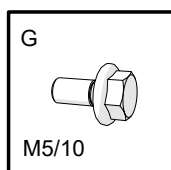
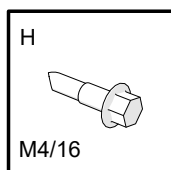

- In the kit:**  
 H – Skruv M4/16  
 G – Bult M5/10  
 F1 – Stödbalk

## 1. Montera kåpan

### 1.1 Förberedelser

**Obs! För montering behövs en ren yta och en bit förpackningsmaterial.**

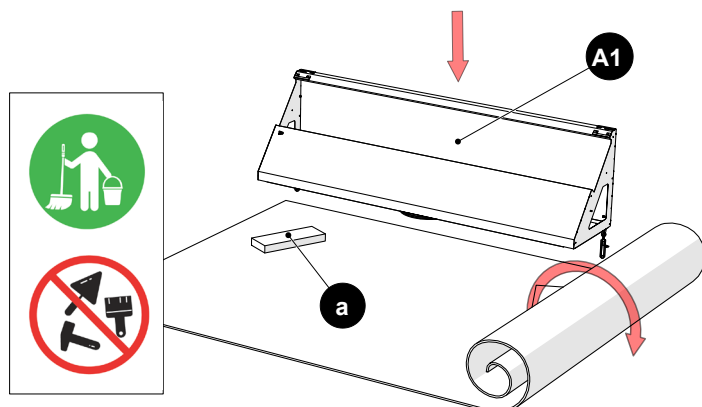

### 1.2 Anslut sidpaneler med frånluftskammare

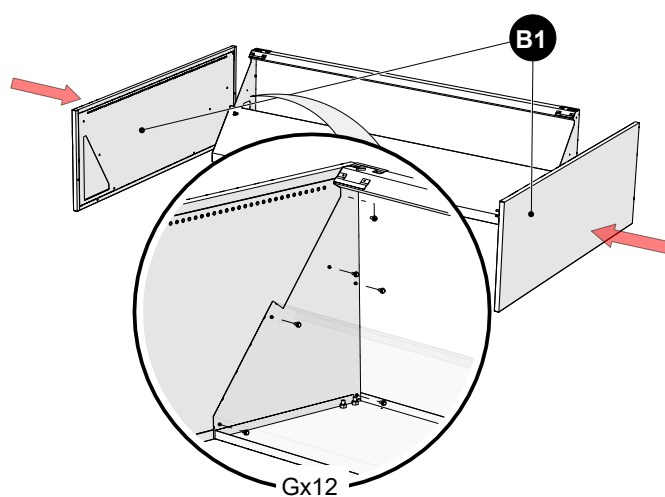

### 1.3 Ta bort frontpanelen på tilluftskammaren

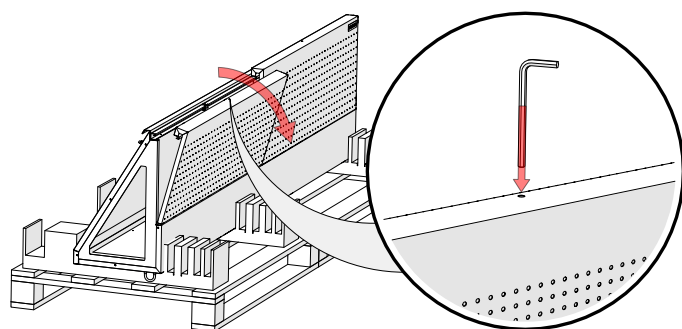

#### 1.4 Anslut tilluftskammaren

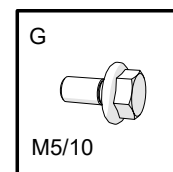
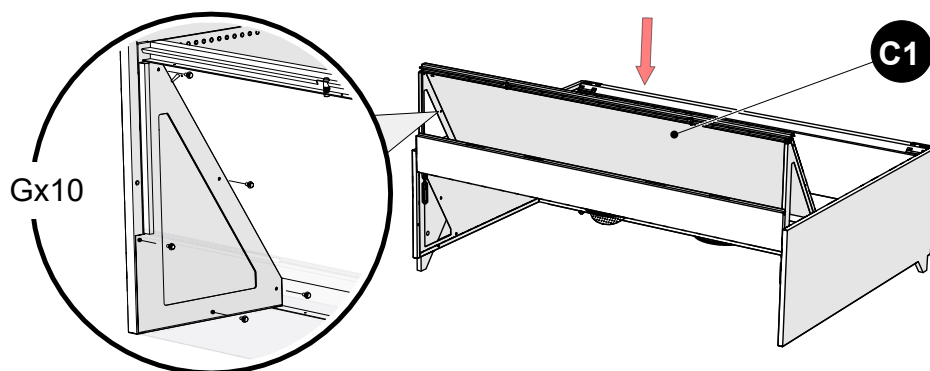

#### 1.5 Vänd kökskåpan

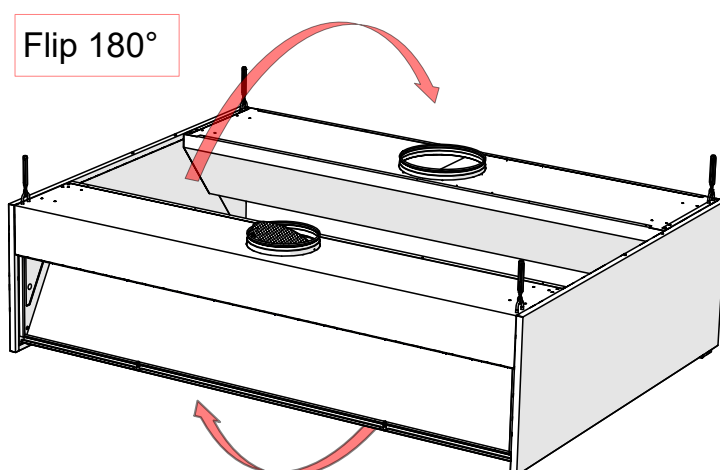

#### 1.6 Fäst stödbalkarna på kåpans sidoända

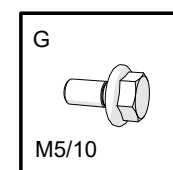
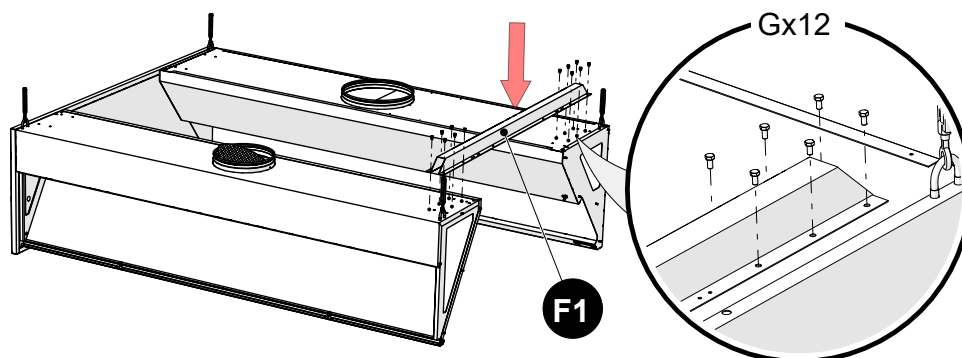

### 1.7 Montera belysningsarmaturen

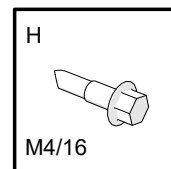
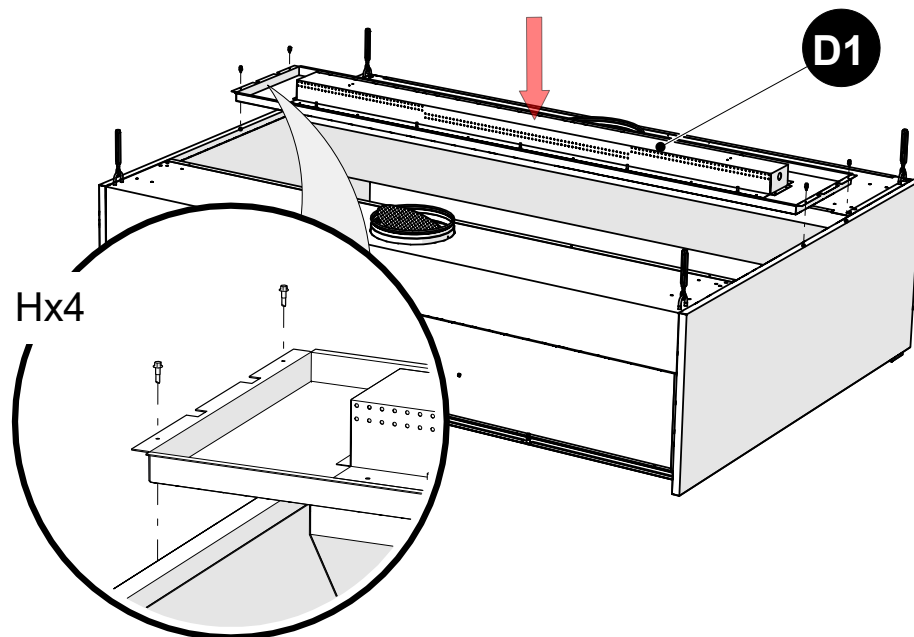

### 1.8 Montera takpanelen

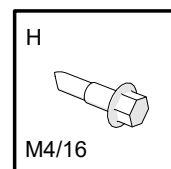
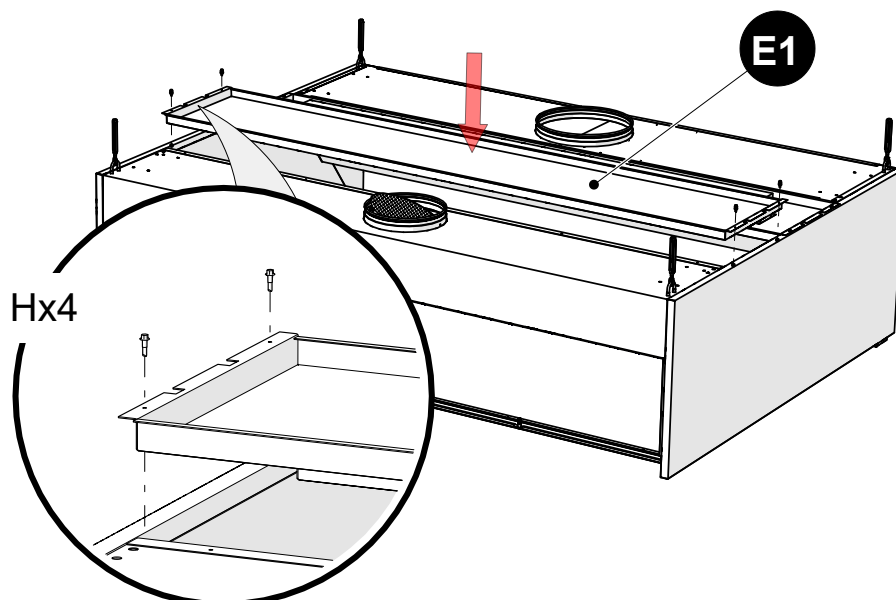

## 2. Installation av kåpa

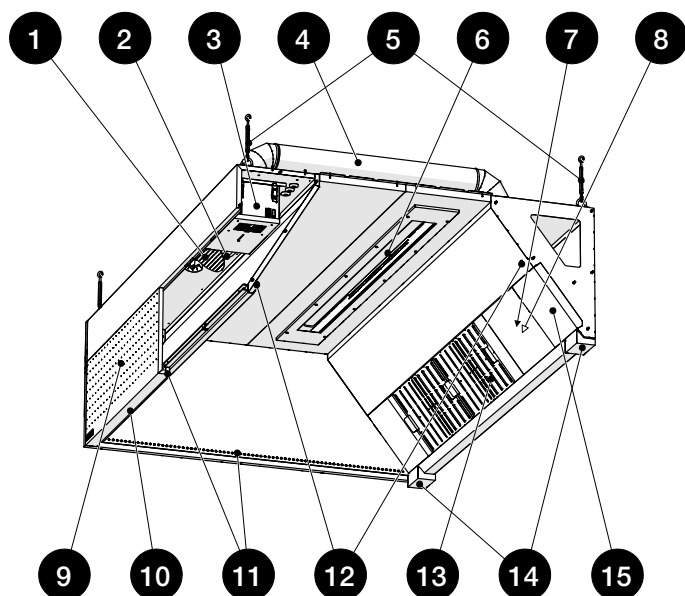

- 1- Justeringsplåt för tilluft
- 2- Tilluftsanslutning
- 3- Ozonmodul
- 4- Ozonkanal
- 5- Upphängningspunkter med vantskruvar
- 6- Belysning
- 7- Frånluftsanslutning
- 8- Justeringsplåt för frånluft
- 9- Frontpanel
- 10- Frontpanelslås
- 11- Styrluftssystem AirGrip
- 12- Munstycken för luftflödesmätning
- 13- HFK fettfilter
- 14- Uppsamlingsråg för fett
- 15- Blindplåt för fettfilterskena

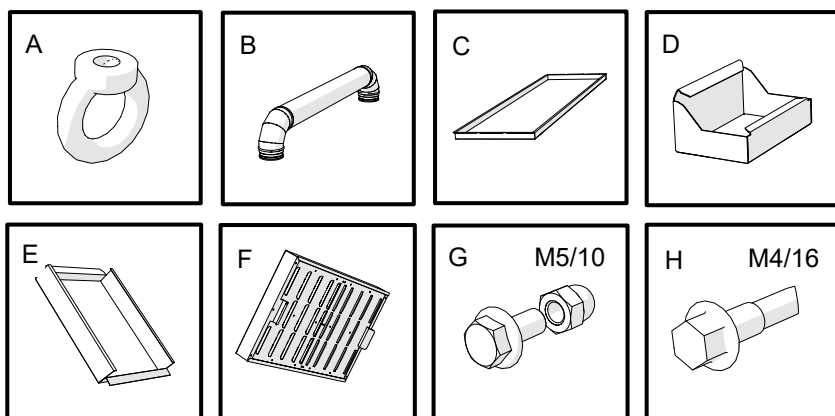

### I monteringspaket:

- A- Lyftögla
- B- Ozonkanal för HZ-kåpa
- C- Täckpanel för modulär
- D- Uppsamlingsråg för fett
- E- Blindplåt för fettfilterskena
- F- HFK fettfilter
- G- Skruvar och kupolmuttrar
- H- Skruvar

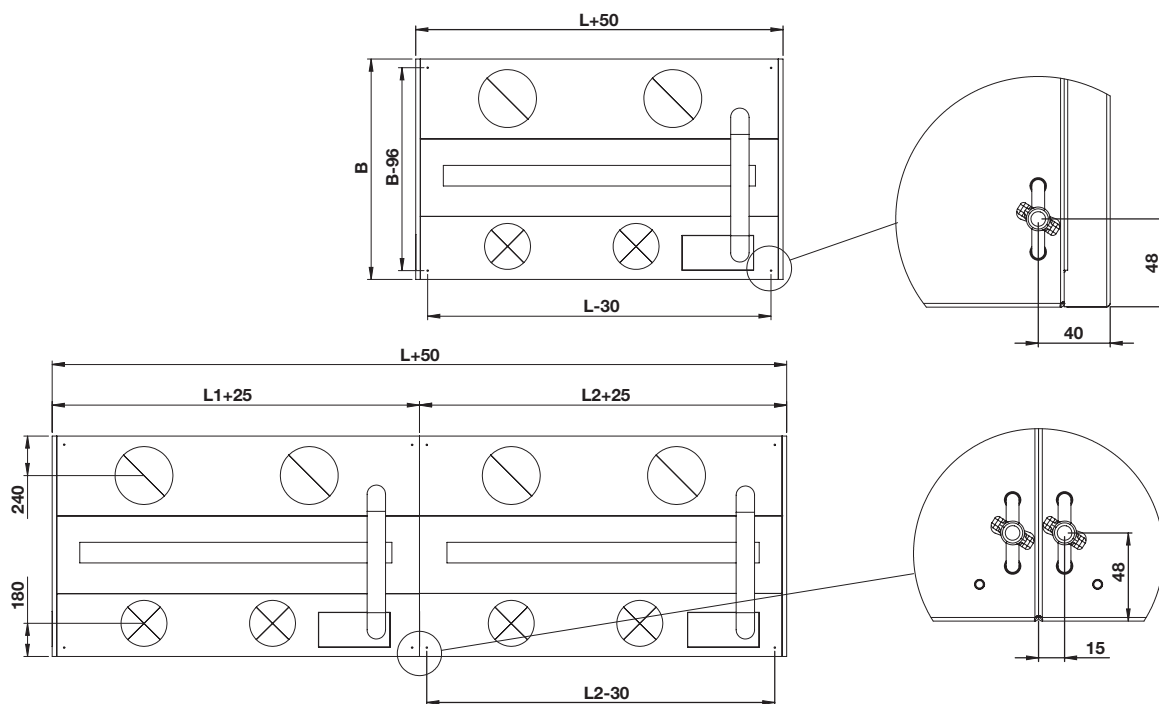

### Säkerhet

Det är förbjudet att placera ytterligare vikt på kåpens ovansida.

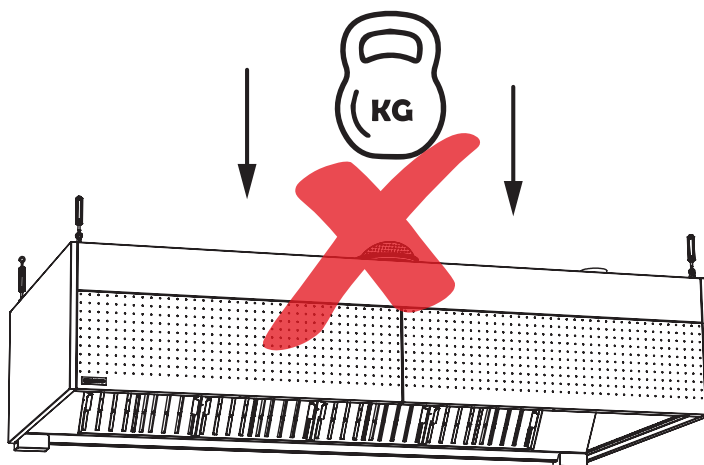

### 2.1 Borttagning av takpanel

Vid större kåpor är det möjligt att ta av den mittre takpanelen för att ge bättre åtkomst till frånluftskanalen och för att underlätta isoleringsarbetet.

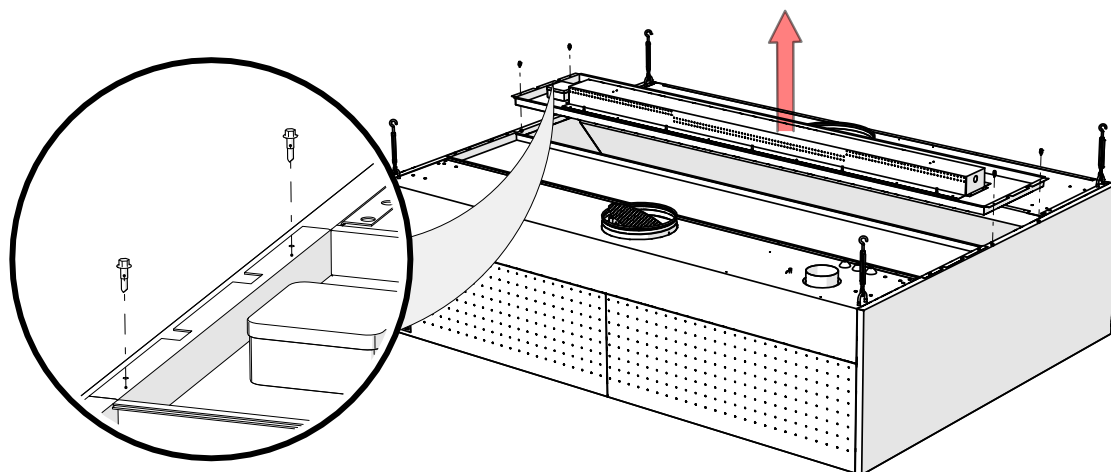

## 2.2 Häng upp kökskåpan och installera ozonkanaler

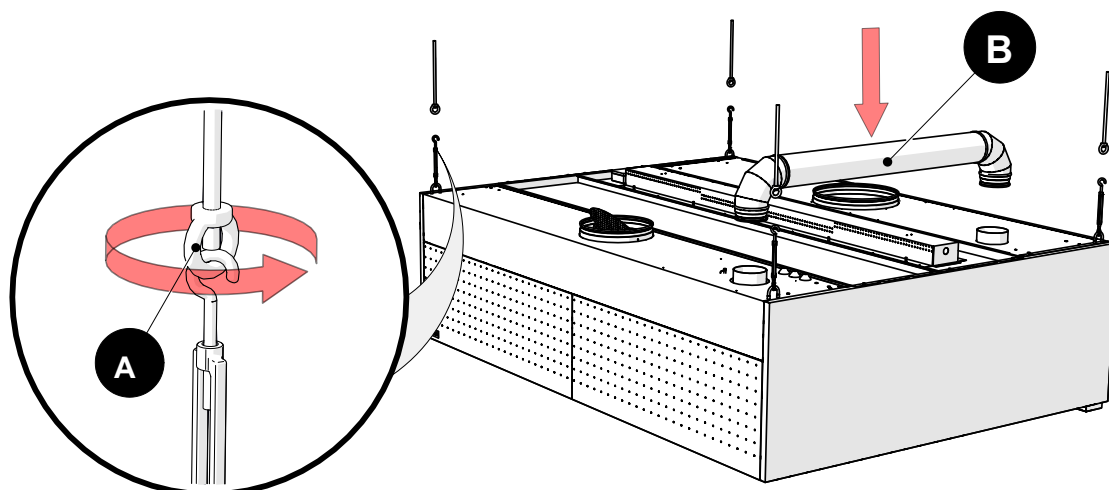

## 2.3 Finjustera kåpens höjd

Utförs på alla moduler (se punkt 3.2).

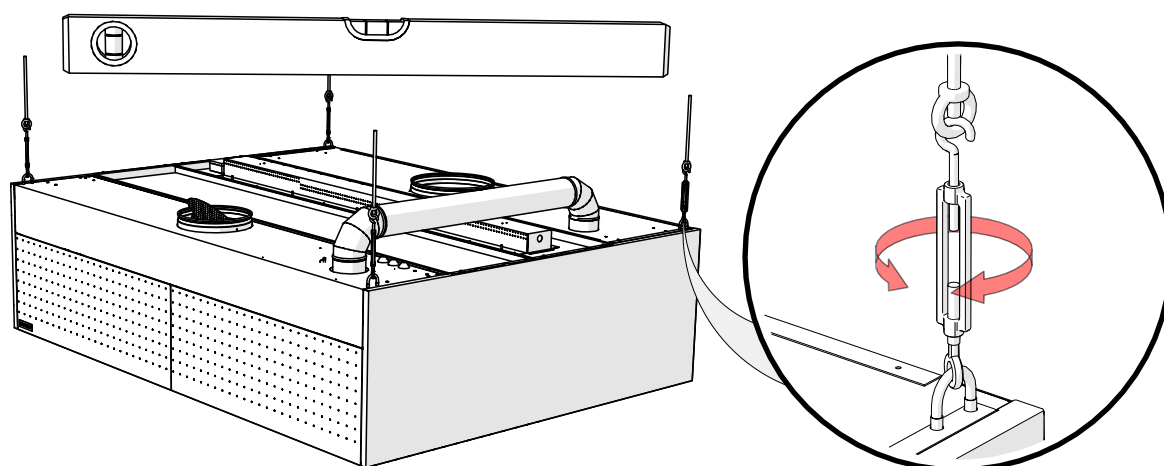

## 2.4 Öppna och lyfta bort frampaneler

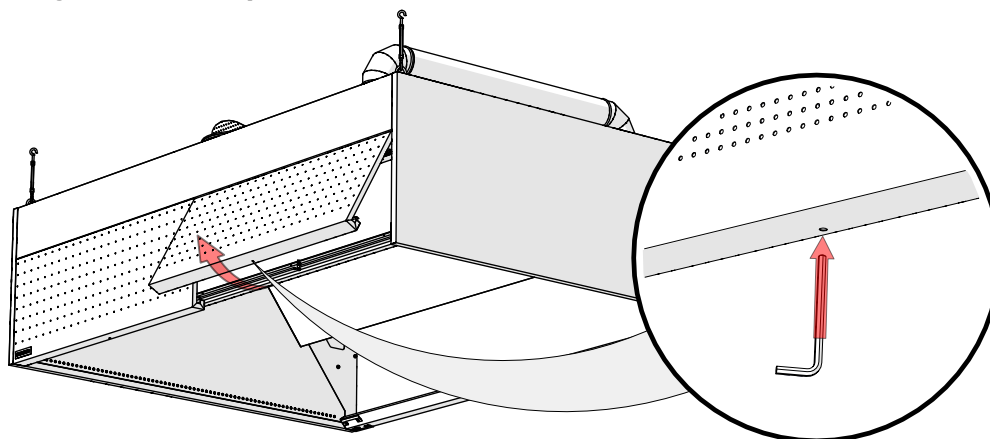

Panelen låses automatiskt.  
OBS! Efter avslutad installation, säkerställ att panelerna är låsta.



**2.5 Sammankoppling av flera kökskåpor**

**2.5.1 Häng upp alla kåpamoduler**

Varje modul måste vara upphängd åtminstone från fyra ankarpunkter.

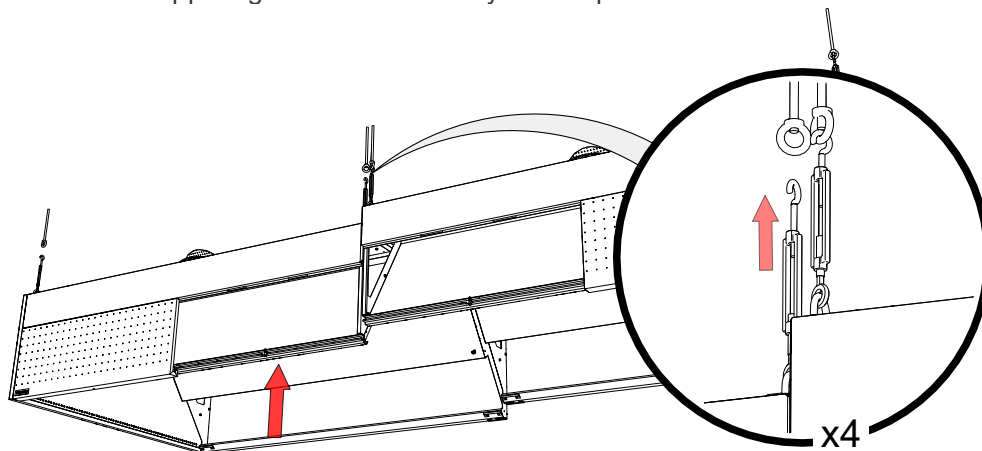

**2.5.2 Montera ihop moduler i rad**

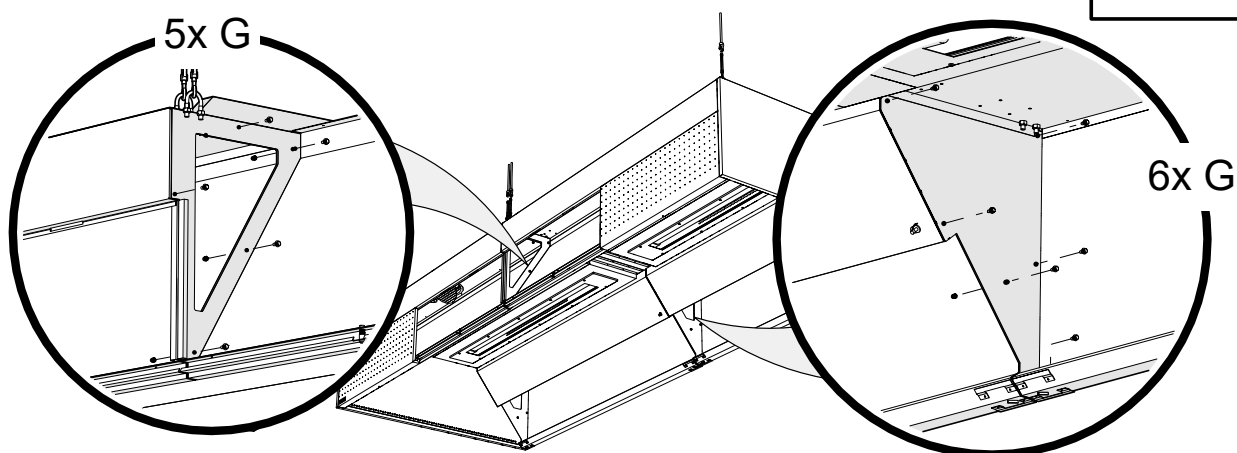
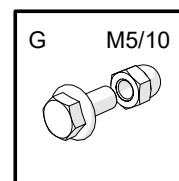

**2.5.3 Montera täckpaneler mellan moduler**

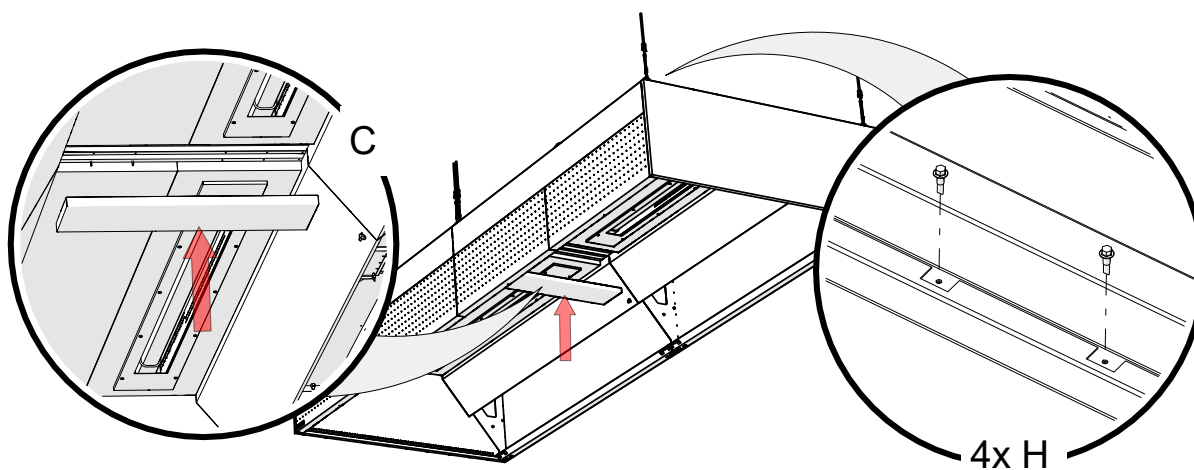

## 2.6 Sammankoppling rygg mot rygg

Kräver ytterligare skruvhål.

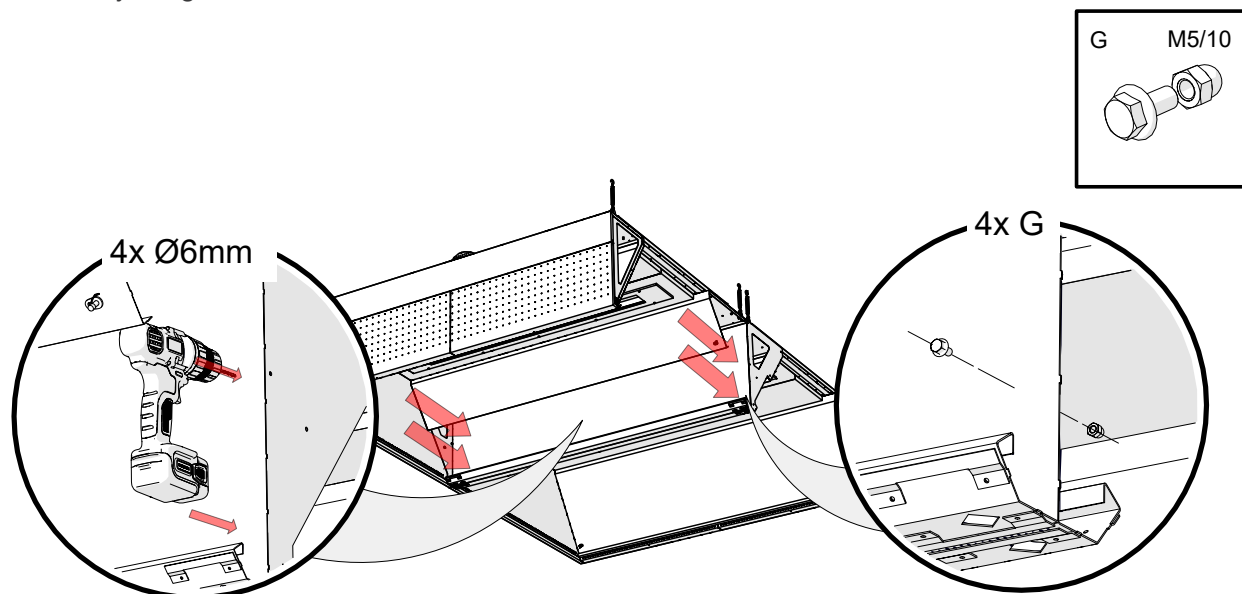

## 2.7 Installera fettuppsamlingstråg och blindplåtar för fettfilterskena

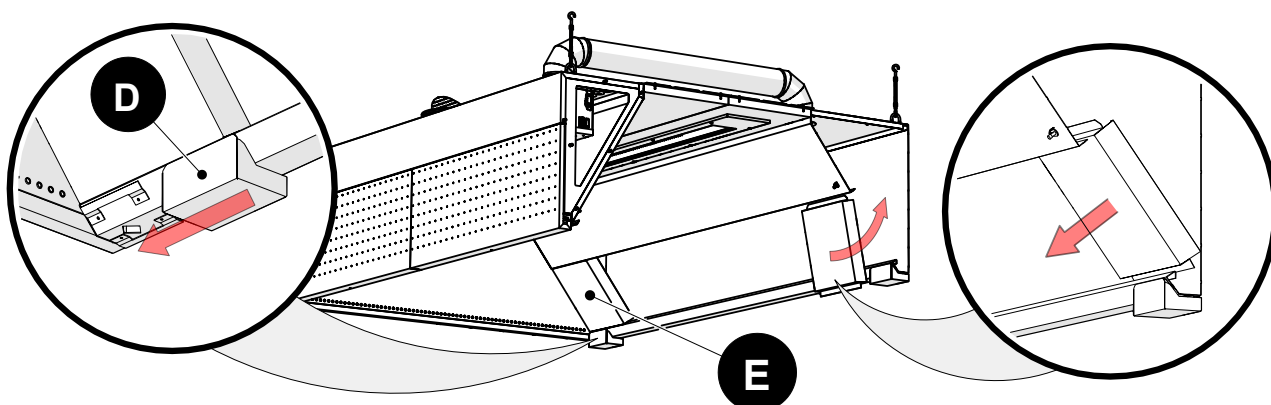

## 2.8 Installera HFK fettfilterna

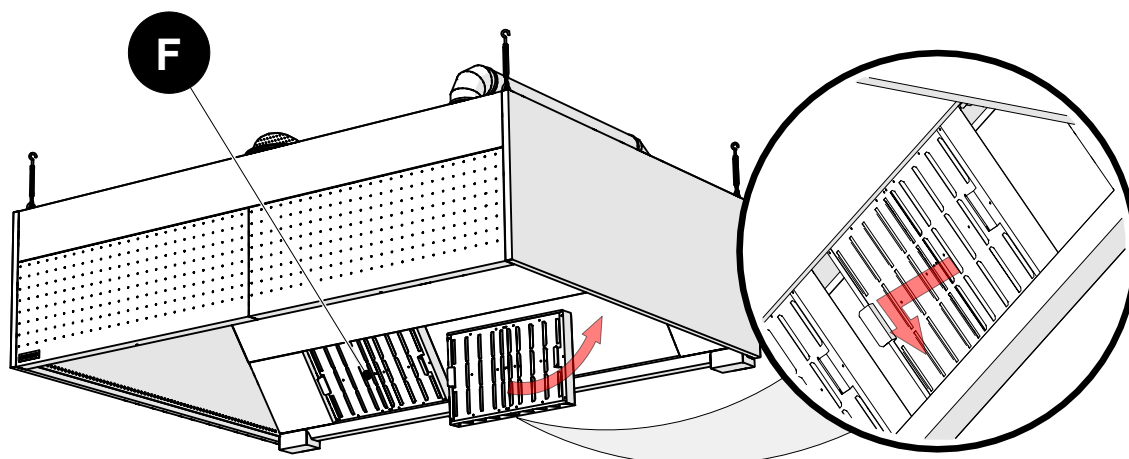

### 3. Installera ozonmoduler

Heltäckande instruktioner för installation och start av ozonmoduler beskrivs i ”Installations- och underhållshandbok för ozongenerator”.

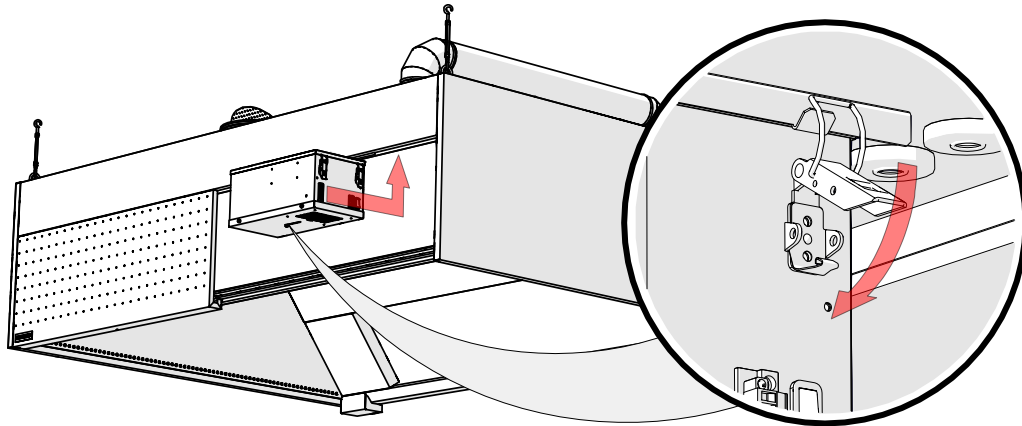

#### 3.1 Ansluta belysning

**OBS! UTFÖRS AV ELEKTRIKER**

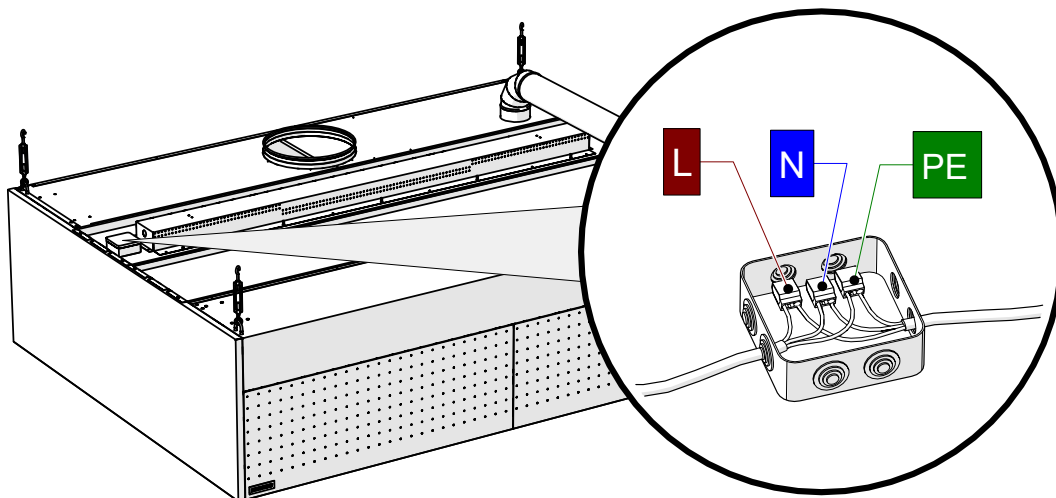

#### 4. Mät och justera luftflöden

Kåpor från NORDcanopys produktserie är försedda med mätmunstycken inuti kåpan.

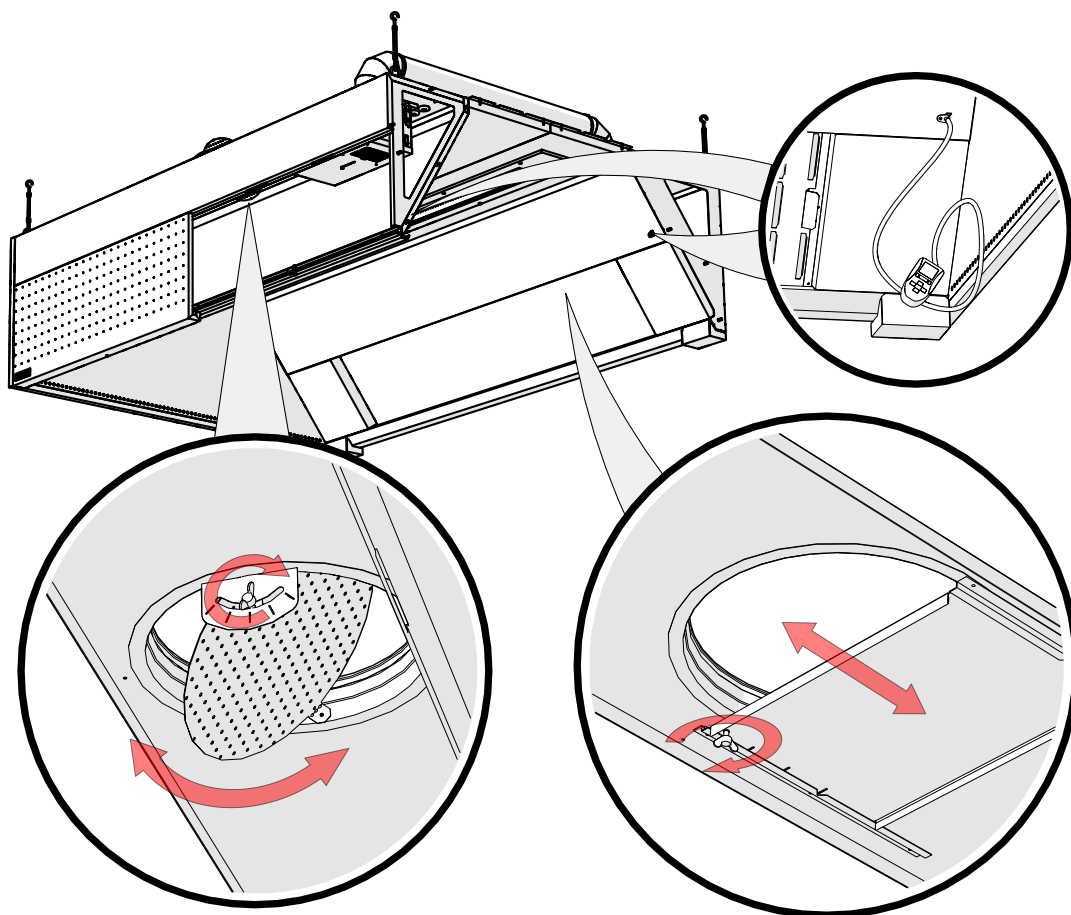

OBS! Vid mätning ska alla HFK fettfilter och blindplåtar sitta på plats, och front- och sidopaneler ska vara ordentligt stängda.

För att justera tilluftsflödet ändras justeringsplåtens läge i tilluftskammaren.

Justeringsplåten för frånluftsflödet sitter bakom HFK-fettfiltren. Lås justeringsplåten med hjälp av vingmuttrarna!

#### k-faktor för mätning av luftflöde

$$Q_v = \sum k \sqrt{\Delta p_m}$$

- k-faktor för frånluft = 16,6 (per 1 filter)

Tilluft	k-faktor per 1m panel med perforeringsmönster:				
	SPx0	SPx1	SPx2	SPx3	SPxK
Frontpanel*	-	19,2	32,3	50,4	-
AirGrip	2,4	-	-	-	-
Sidpanel**	-	-	-	-	6,6

\* k-faktorerna för tilluftspanelerna ovan inkluderar k-faktorn för styrluftssystemet AirGrip.

\*\* Om sidopanelen har perforering, lägg sidopanelens k-värde till frontpanelens k-värde.

**Beräkningsexempel:**

Kåpa L=2 meter med tilluft genom SPx2 frontpanel.

**Beräkna tilluftsvolym:**

2m frontpanel med perforering SPx2 och k-faktorn 32,3  
Trycket i tilluftskammaren är 26 Pa

$$Q_s = 2 \times 32,3 \times \sqrt{26} = 330 \text{ l/s}$$

**Beräkna frånluftsvolym:**

4 x HFK-fettfilter med k-faktorn 22,3 per filter  
Trycket i frånluftskammaren är 22 Pa

$$Q_e = 4 \times 22,3 \times \sqrt{22} = 420 \text{ l/s}$$

**5. Tillbehör**

**5.1 Montera täckplåtar**

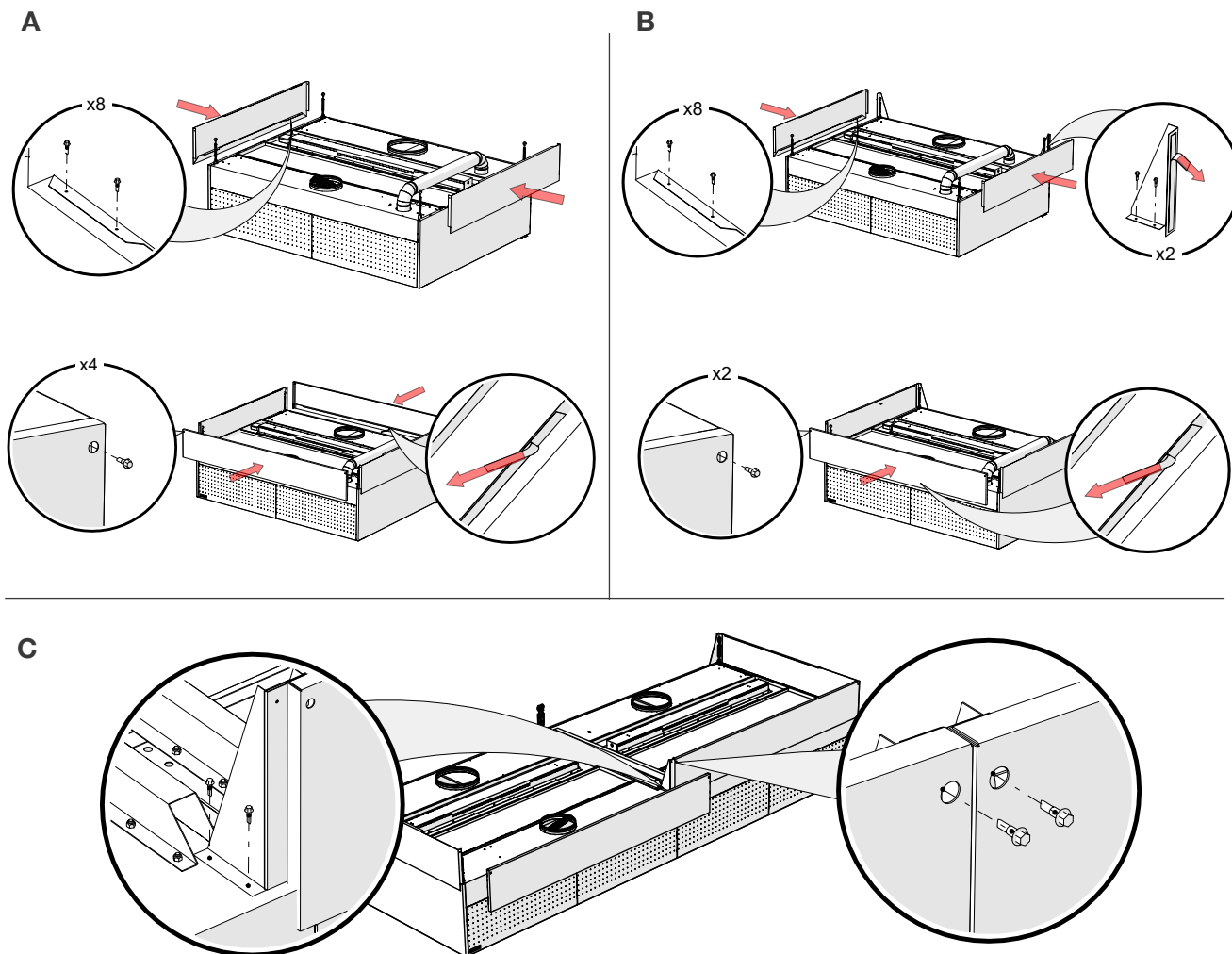

## 5.2 Verktyg för borttagning av fettfilter

Använd filterverktuget "en hjälpande hand" för enkel filterhantering.

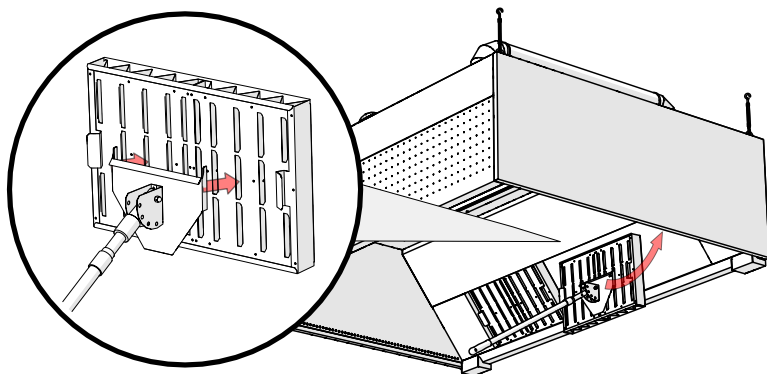

## 5.3 Byte av belysningsarmaturers

### 5.3.1 Infällda armaturer

Kökskåpor utrustade med integrerade armaturer har skyddsklass IP66. Alla armaturer har en matningskabel (3 x 1,5 mm, längd 1,5 m) och en anslutningsdosa.

För att ta loss en infälld armatur, lossa skyddsglasets fästskruvar och ta bort glaset.

**OBS! UTFÖRS AV ELEKTRIKER**

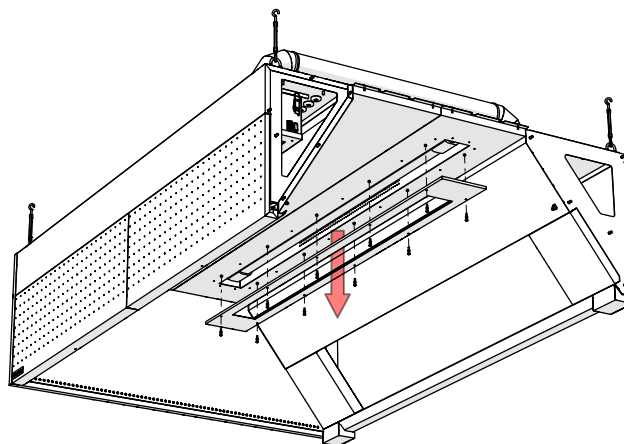

### 5.3.2 LED-spotbelysning

LED-spotbelysning är fästa med fjäderklämmor i kåpans tak.

För att byta en spot, dra den nedåt från sin plats i taket.

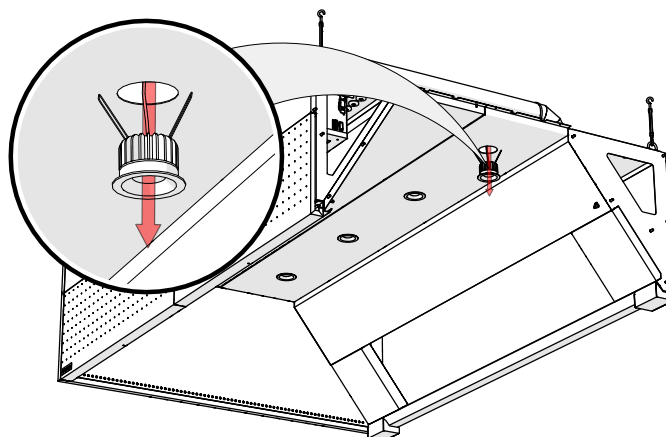

## 6. Underhåll

---

### VID RENGÖRING AV KÖKET

Rengör alla inre och yttre ytor på kökskåpan, inklusive belysningsarmaturer, med neutrala rengöringsmedel och vatten. Skölj noggrant ytorna efter rengöring för att undvika ogynnsamma reaktioner hos rengöringsmedel vid höga temperaturer. För att rengöra frånluftskammaren, ta bort HFK-filtren och fettuppsamlingstrågen från kökskåpan. För att rengöra tilluftskammaren, ta av kökskåpens frontpanel.

OBS! Använd inte hårda eller slipande rengöringsmedel, klorhaltiga produkter eller blekmedel vid rengöring av kåpan!

Rengör aldrig kökskåpan när någon av dess ytor är varm. Ozonmoduler får aldrig utsättas för fukt!

---

### DAGLIGEN

För att rengöra HFK-fettfiltren måste man ta ut dem från kökskåpan. Ta av och töm fettuppsamlingstrågen. Båda delarna kan tvättas för hand, i diskmaskin eller med ångtvätt.

Flytande fett måste alltid bortskaffas med metoder som godkänts enligt lokala föreskrifter.

OBS! Inspektera och töm fettuppsamlingstrågen regelbundet vid behov.

---



### ETS NORD AS

Address: Peterburi tee 53  
11415 Tallinn  
Estonia

Phone: +372 680 7360  
info@etsnord.ee  
www.etsnord.ee

### ETS NORD Finland

Address: Pakkasraitti 4  
04360 Tuusula  
Finland

Phone: +358 0401 842 842  
info@etsnord.fi  
www.etsnord.fi

### ETS NORD Sweden

Address: Järsjögatan 7  
69235 Kumla  
Sweden

Phone: +46 707 80 50 16  
info@etsnord.se  
www.etsnord.se

### ETS NORD Denmark

Address: Nordholmen 6-8  
2650 Hvidovre  
Denmark

Phone: +45 9712 1314  
info@etsnord.dk  
www.etsnord.dk

