

NORDcanopy

aSAP – a Self Assembly Package

Asennus-, käyttö- ja huolto-ohje

Sisällysluettelo

1. Huuvan kokoaminen	3
2. Huuvan asennus	6
3. Ilmavirran mittaus ja säätö	12
4. Lisävarusteet	13
5. Huuvan huolto	15

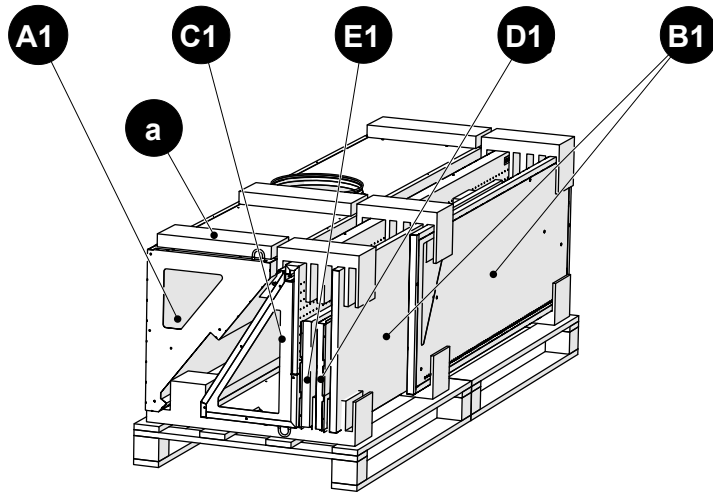

- A1 – Rasvakammio
- B1 – Sivupaneelit
- C1 – Syöttökammio
- E1 – Kattopaneeli
- D1 – Valaistus
- a – Pakkausvaahto

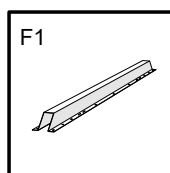
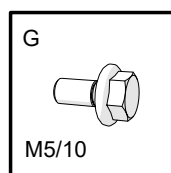
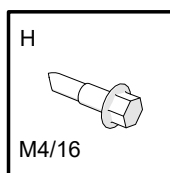
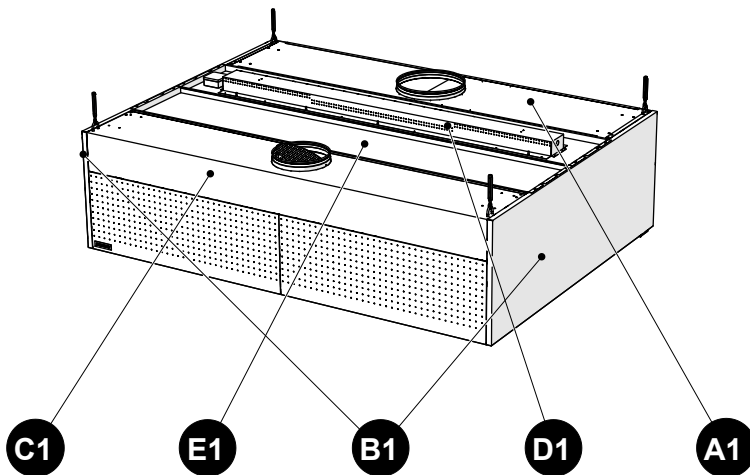

Pakkauksessa:

- H – Ruuvit M4/16 mm
- G – Pultit M5/10
- F1 – Tukipalkki

1. Huuvan kokoaminen

1.1 Valmistelut

HUOM.! Kokoamiseen tarvitaan puhdas pinta ja pakkausvaahtokappale (a).

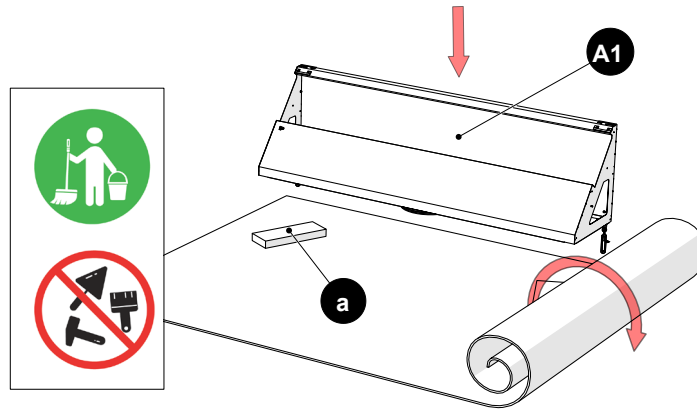

1.2 Sivupaneelien liittäminen rasvakammioon

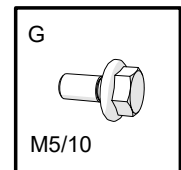
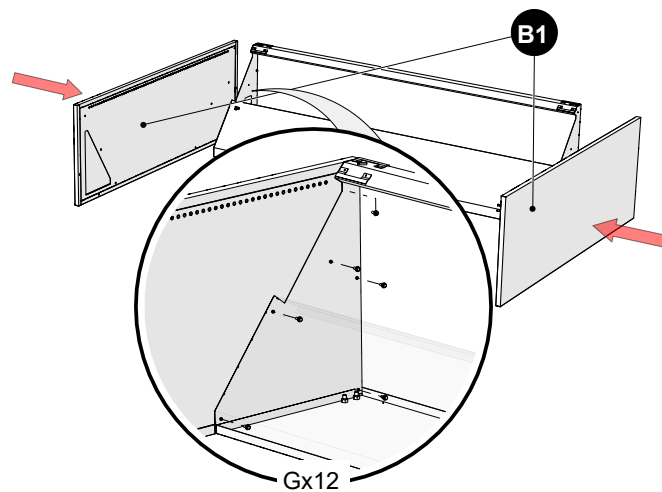

1.3 Tulokammion etupaneelin irrottaminen

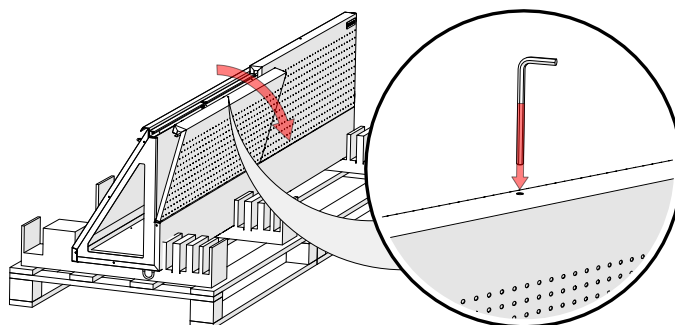

1.4 Tulokammion liittäminen

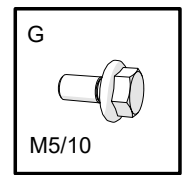
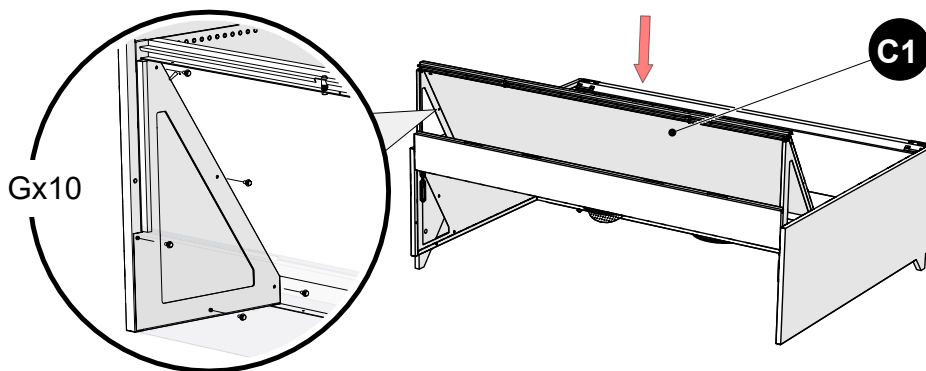

1.5 Huuvan kääntäminen

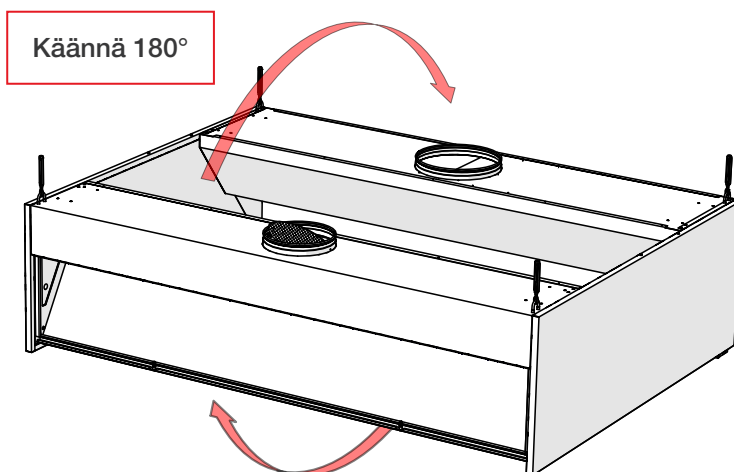

1.6 Modulaarisen huuvan sivun tukeminen

Huuvamoduulin kammiopäätyjen tukeminen (jos lopullinen huuva koostu useammasta moduulista. Ei väliseiniä).

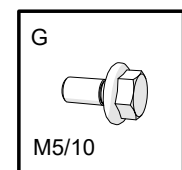
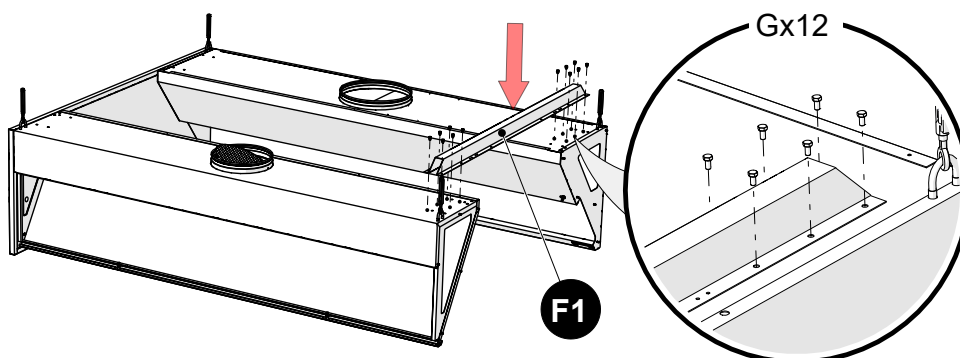

1.7 Valaisimen asennus

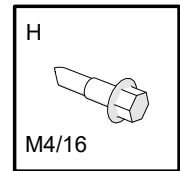
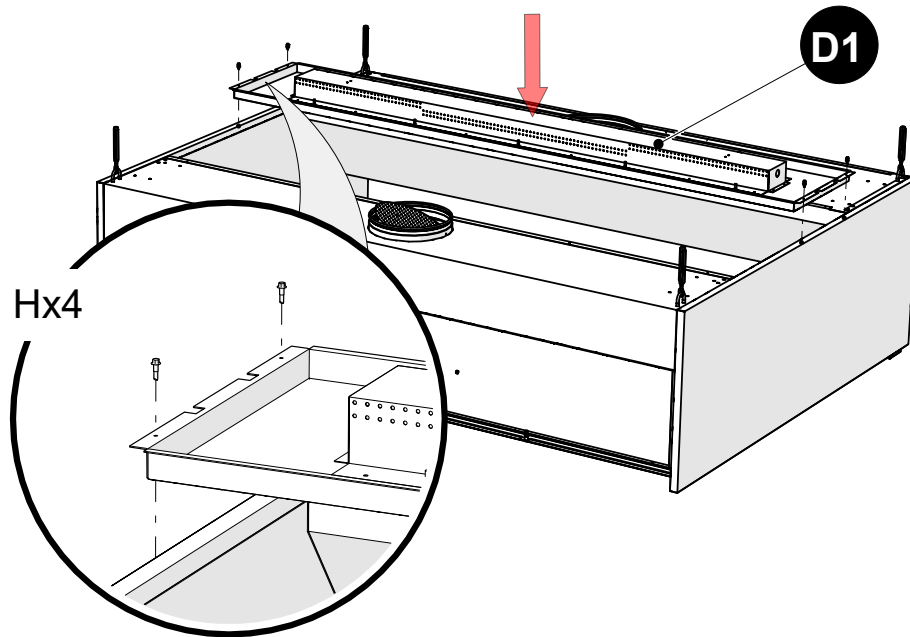

1.8 Kattolevyn asennus

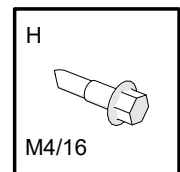
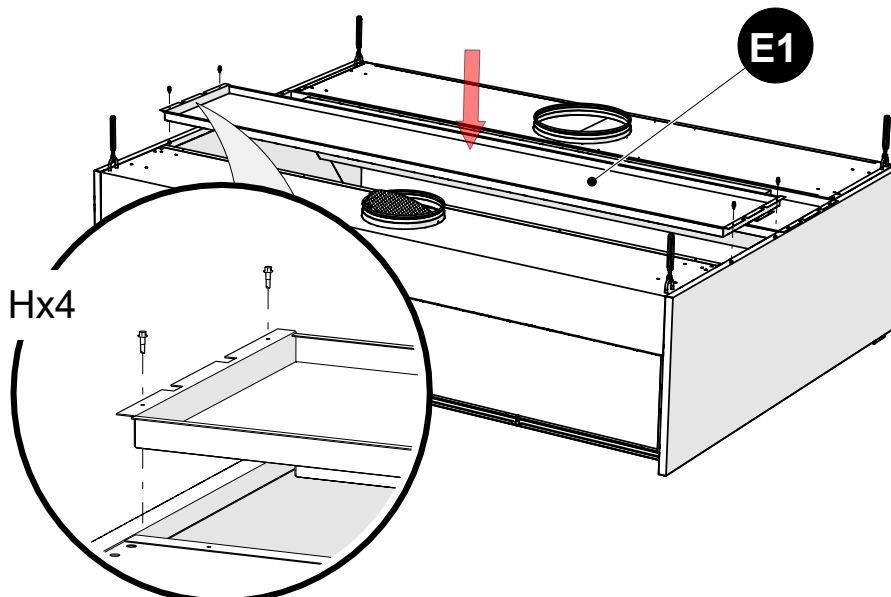

2. Huuvan asennus

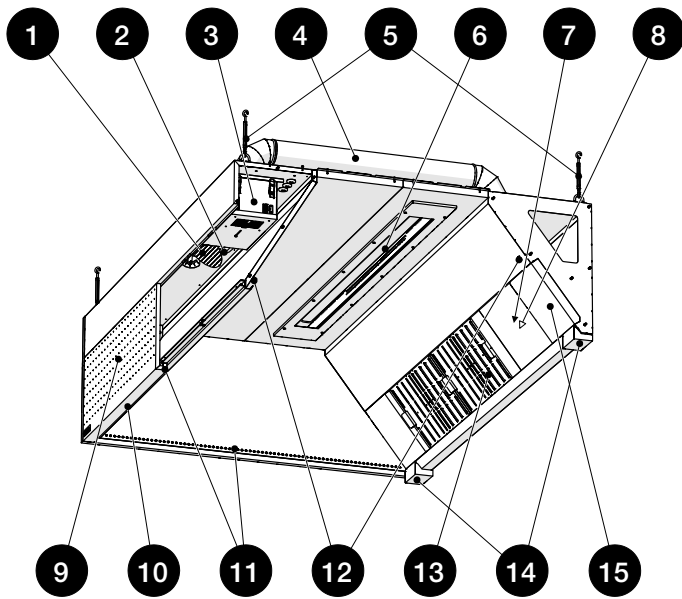

- 1- Tuloilman säätöosa
- 2- Tuloilman liittämä
- 3- Otsonaattori
- 4- HZ-otsonikanava
- 5- Ripustuspuisteet
- 6- Valaisin
- 7- Poistoilman liittämä
- 8- Poistoilman säätöosa
- 9- Etupaneeli
- 10- Etupaneelin lukitus
- 11- AirGrip-sieppausilma
- 12- Ilmamäärän mittayhde
- 13- HFK-rasvasuodatin
- 14- Rasvankeräysastia
- 15- Rasvakammion peitelevy

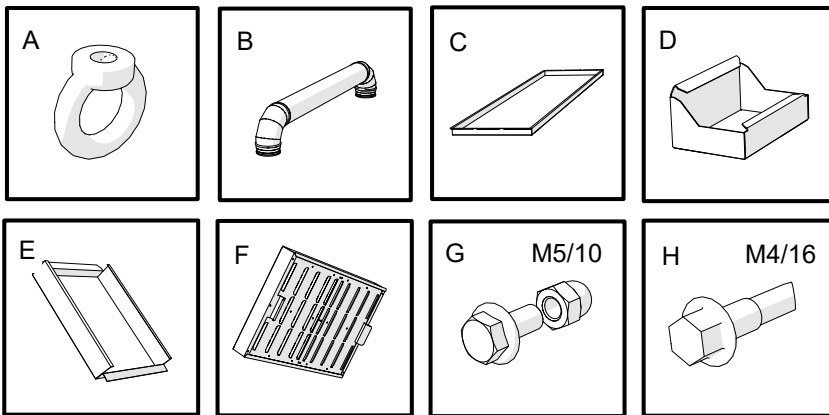

Pakkauksessa:

- P- Silmukka
- Q- HZ-otsonikanava
- R- Moduulien välinen kattopaneeli
- S- Rasvankeräysastia
- T- Rasvakammion peitelevy
- U- HFK-rasvasuodatin
- V- Pultit ja korkkimutterit
- W- Ruuvit

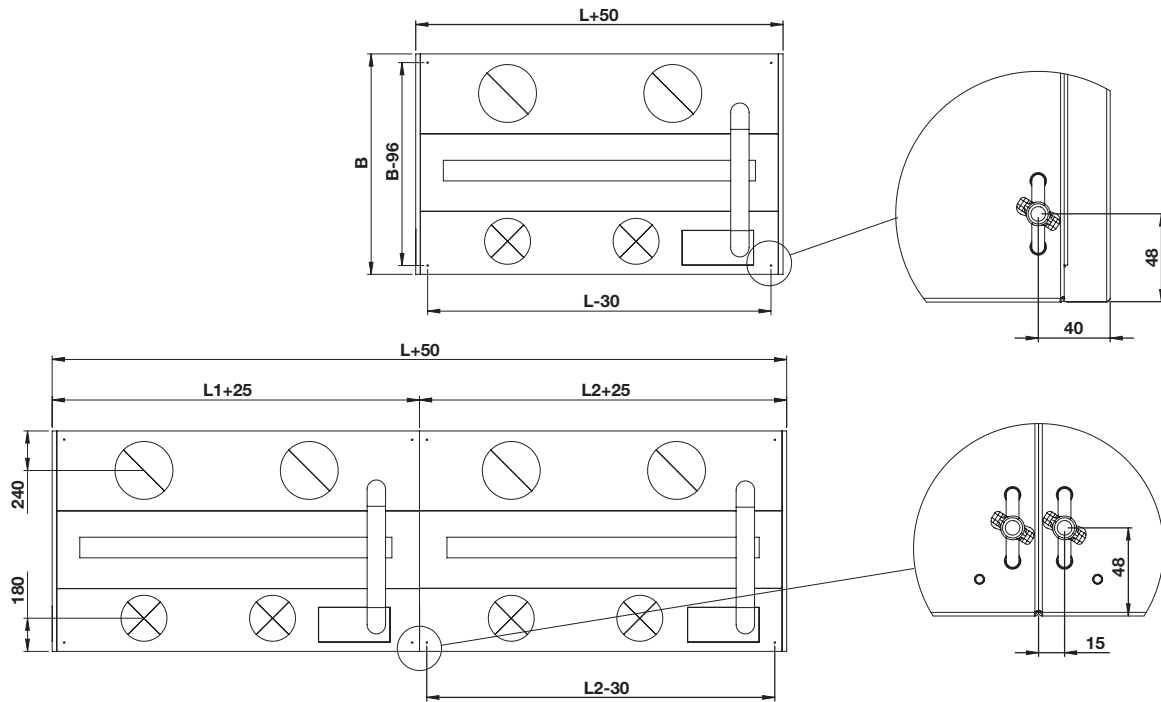

Turvallisuus

On kiellettyä pitää tai lisätä ylimääräistä painoa huuvin yläosaan.

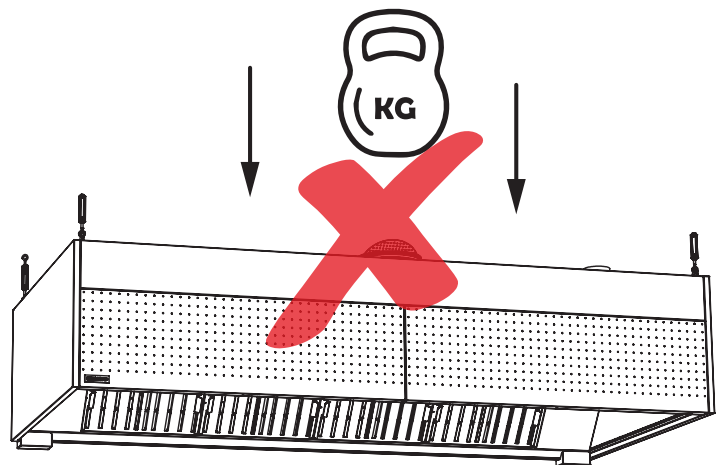

2.1 Kattopaneelin poistaminen (VALINNAINEN)

Suuremmissa huuvin katto-paneelin keskiosan poistaminen tarjoaa paremman pääsyn poistokanavien ja eristyksen asennukseen. Kattopaneeli asennetaan takaisin uriansa eikä vaadi kiinnitysruuveja.

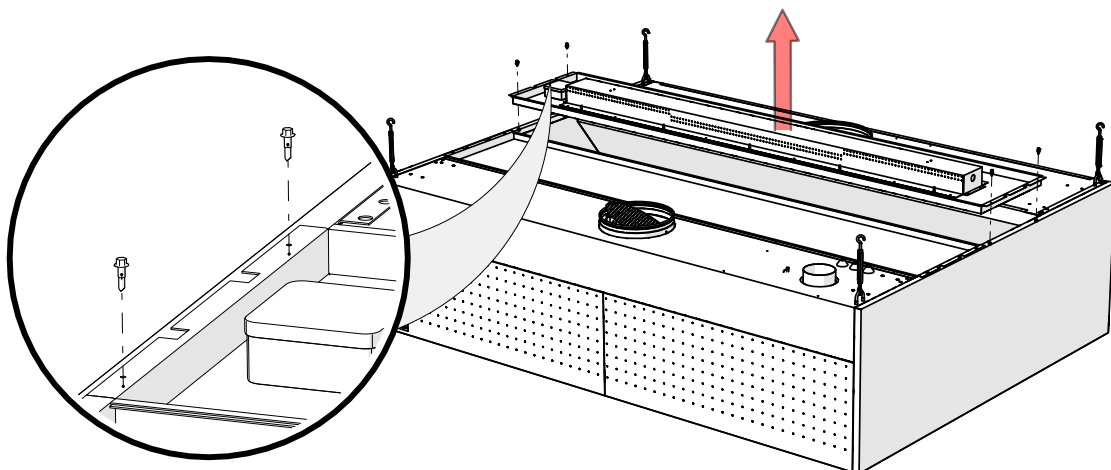

2.2 Huuvan ripustaminen ja otsonikanavan asennus

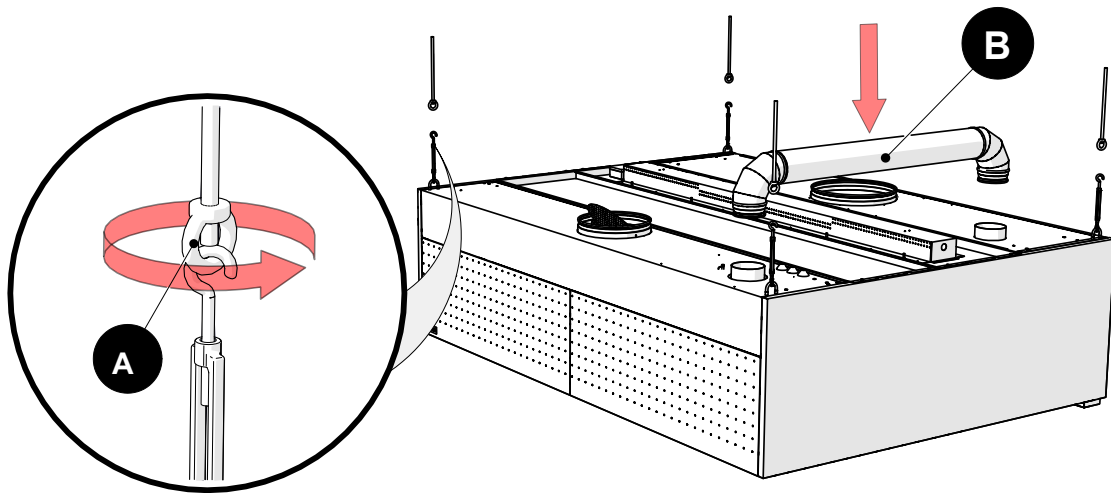

2.3 Huuvan vaaitus

Suoritetaan jokaiselle huuvan moduulille.

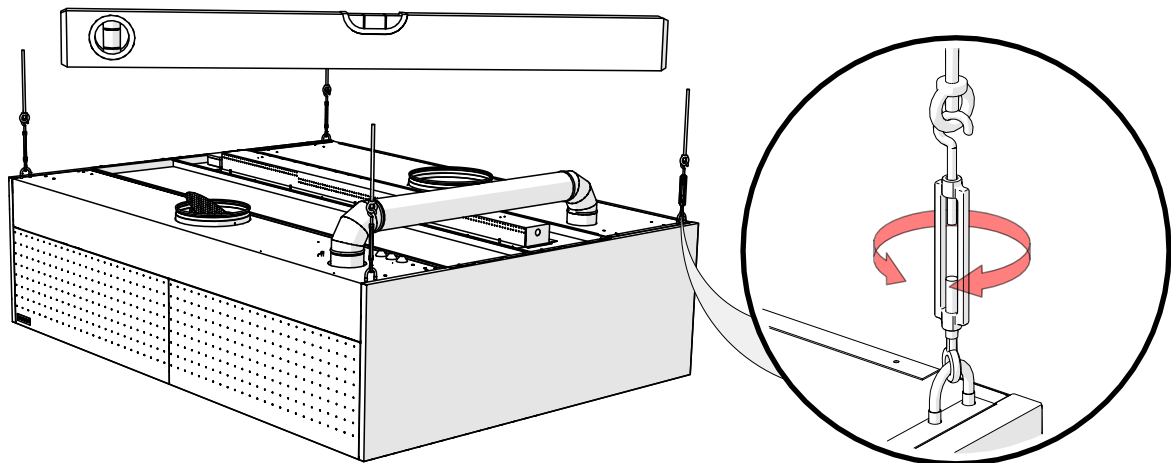

2.4 Etupaneelin avaaminen

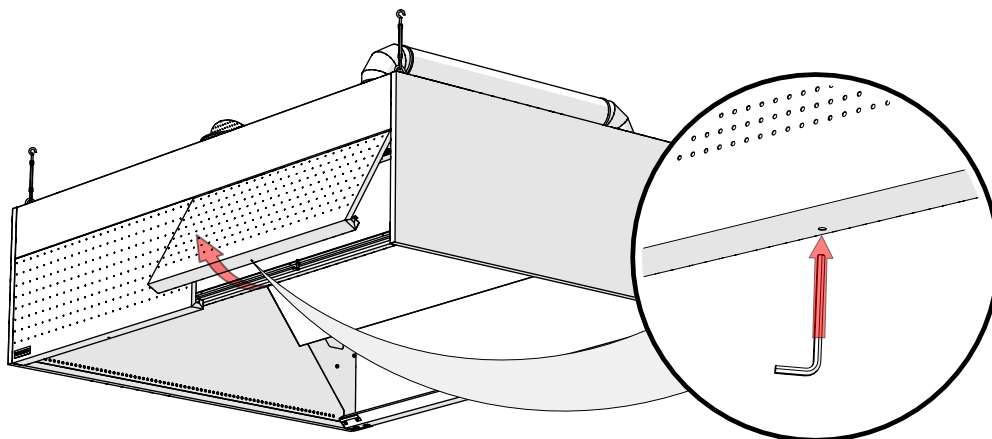

Paneeli lukittuu automaattisesti.
Huom. Asennuksen lopuksi varmista, että paneelit on kiinnitetty kunnolla.

2.5 Huuvan moduulien yhdistäminen

2.5.1 Huuvien kannakointi

Jokainen moduuli on ripustettava vähintään neljästä kannakointipisteestä.

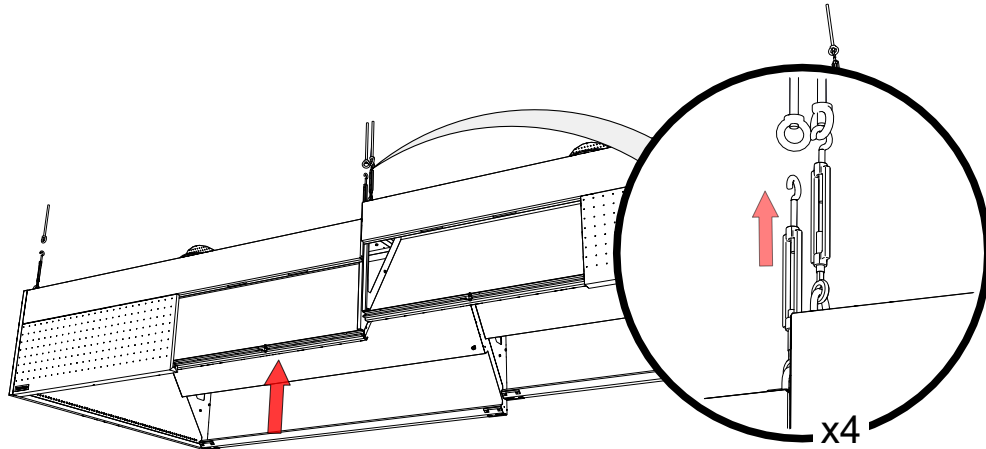

2.5.2 Peräkkäinen kytkentä

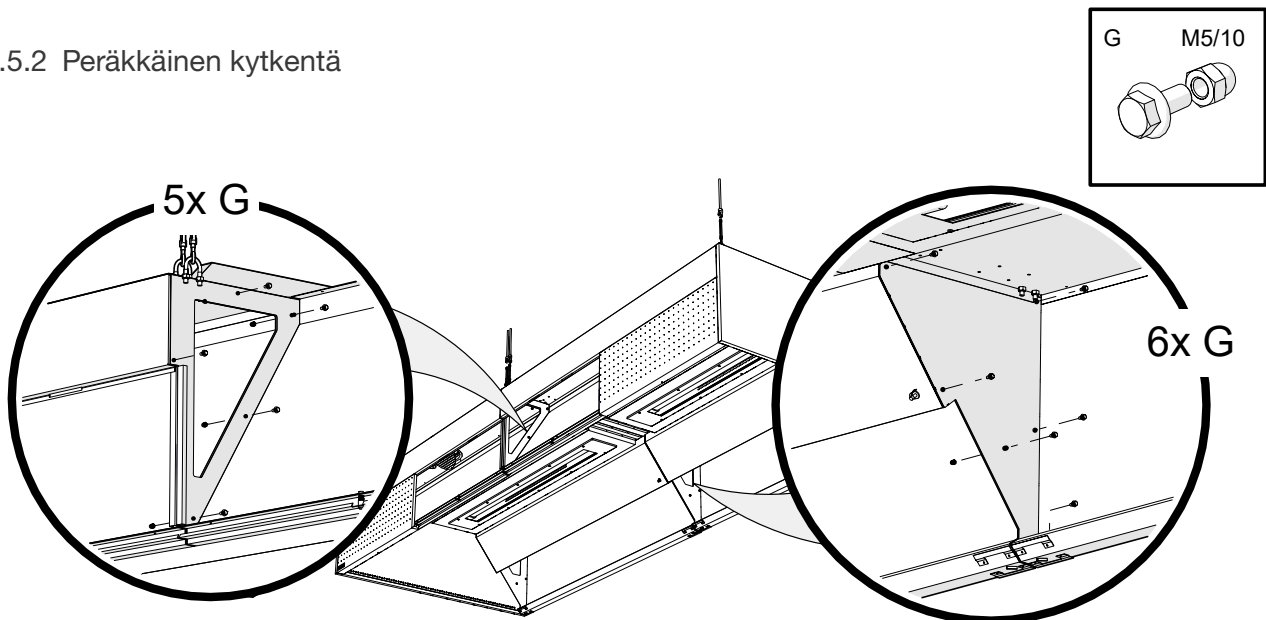

2.5.3 Sisäkattopaneelin asennus moduulien väliin.

Huom. Kiinnitetään huuvan yläpuolelta.

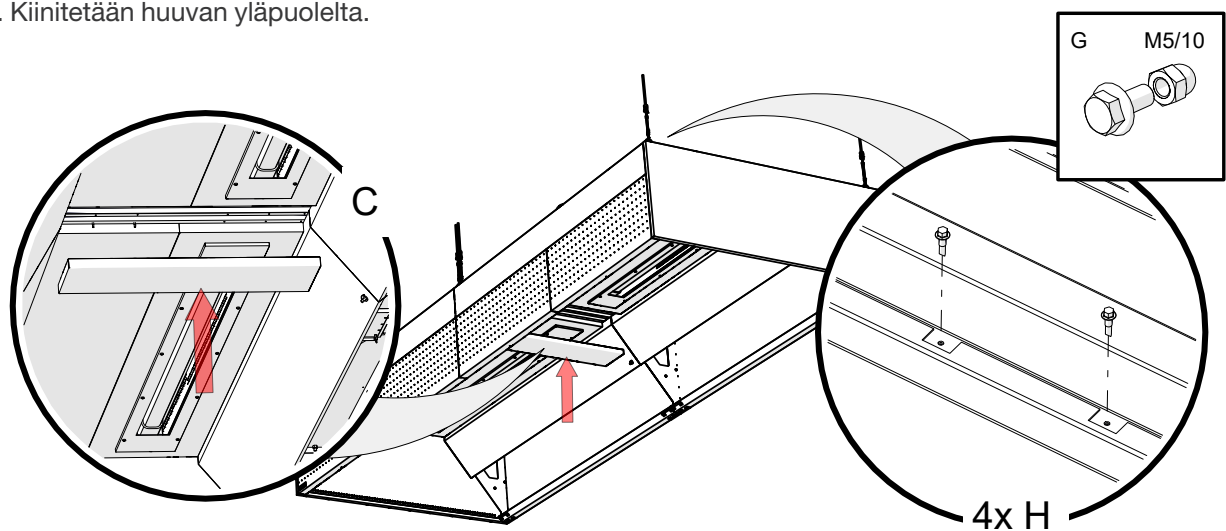

2.5.4 Moduulien kiinnitys toisiinsa

Edellyttää lisäreikien poraamista (pultteja varten).

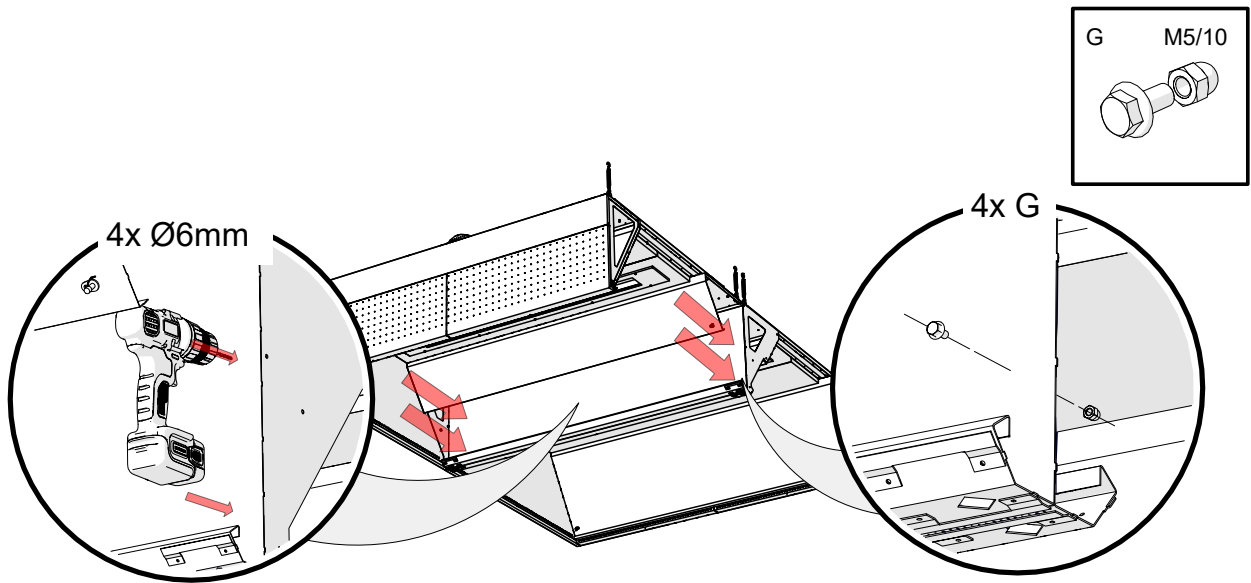

2.6 Rasvankeräysastian ja rasvakammion peitelevyn asennus

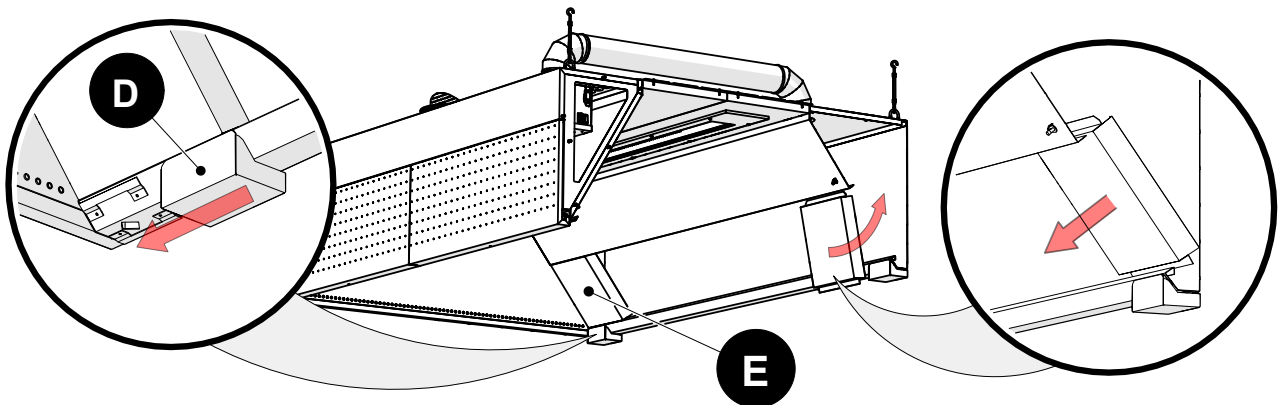

2.7 HFK-rasvasuodatinten asennus

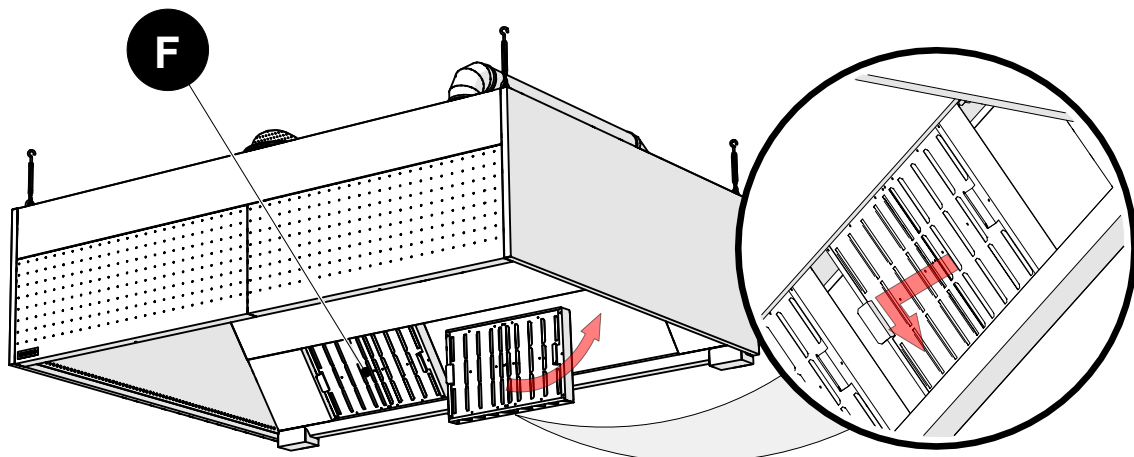

2.8 Otsonaattorin asennus

Otsonaattorin asennus ja käynnistäminen on kuvattu otsonaattorin asennus- ja huolto-ohjeessa.

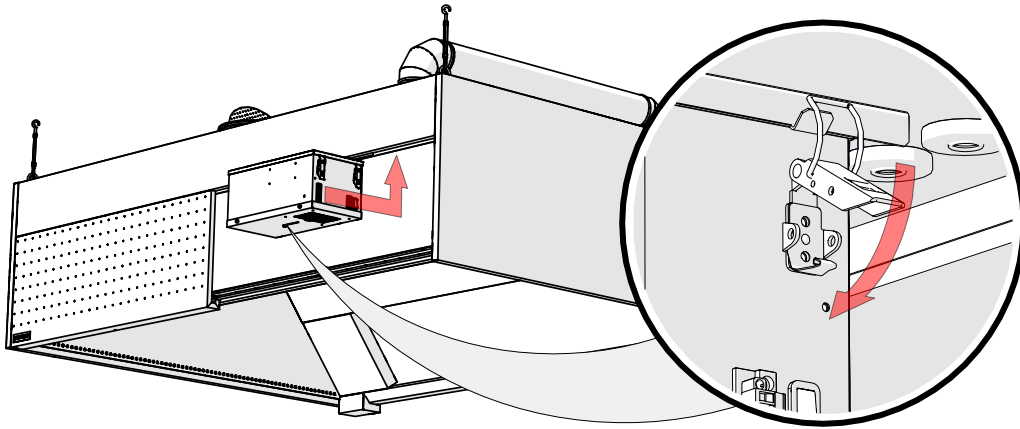

2.9 Lampun kytkentä

Huom. Kytkennän suorittaa sähköasentaja.

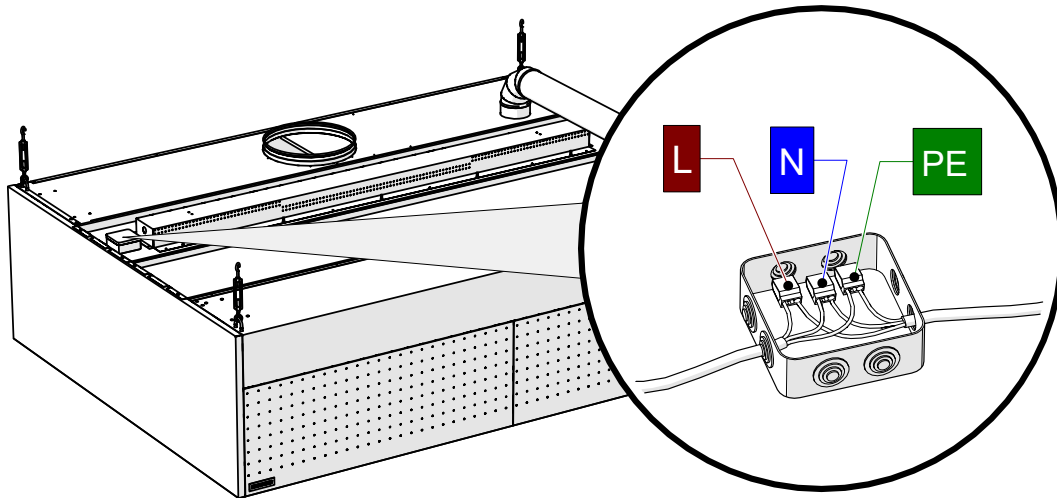

3. Ilmavirran mittaus ja säätö

NORDcanopy-tuoteryhmän huuvat on varustettu mittayhteillä, jotka sijaitsevat huuvan sisäpuolella.

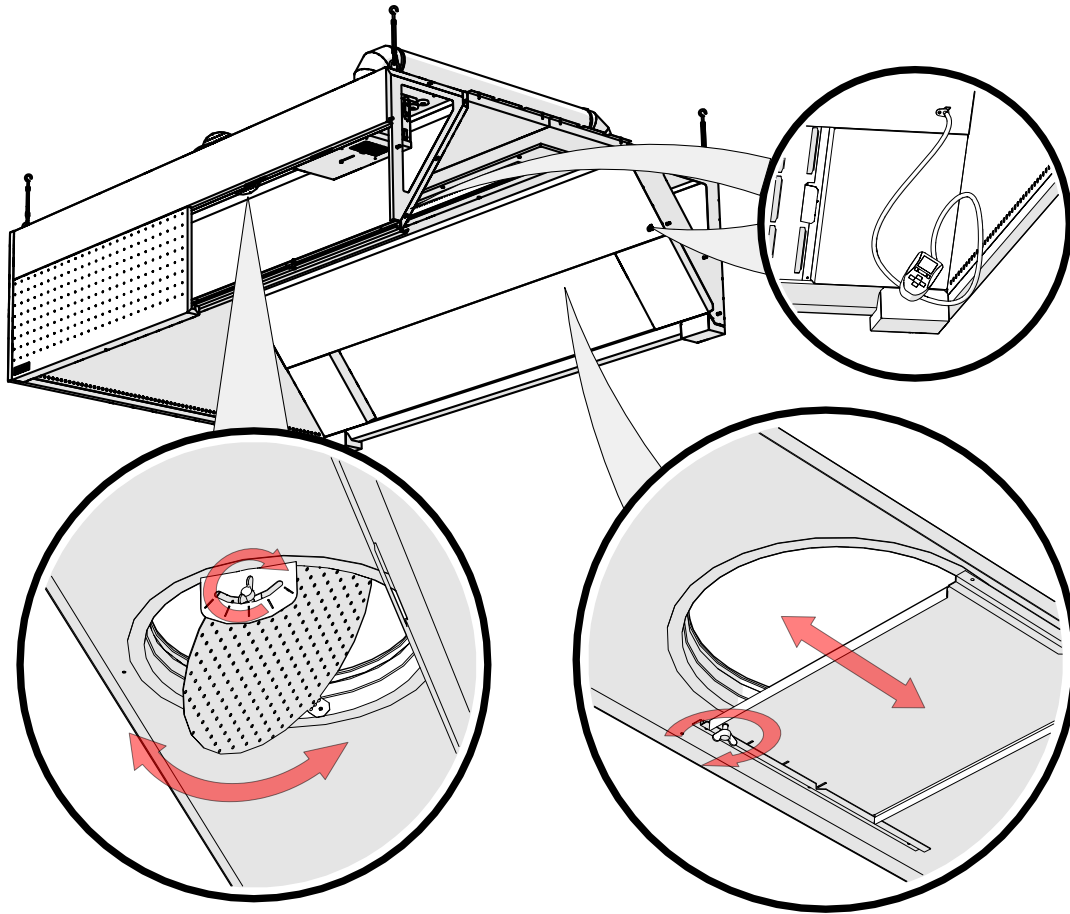

Huom. HFK-rasvasuodattimien on oltava asennettuina mittauksen aikana ja etupaneelin on oltava kiinni. Tuloilman määrää säädetään tuloilmakammiossa sijaitsevan giljotiinipellin avulla. Poistoilman määrää säädetään HFK-rasvasuodattimien takana sijaitsevan sulkupellin avulla. Lukitse säätölevy siipimuttereilla.

K-arvot ilmamäärien mittaamiseen

- Poistoilman k-arvo = 16,6 (1 suodatin kohti)

$$Q_v = k\sqrt{\Delta p_m}$$

Tuloilma	K-arvo, etupaneelin 1 m kohti				
	SPx0	SPx1	SPx2	SPx3	SPxK
Etupaneeli*	-	19,2	32,3	50,4	-
AirGrip	2,4	-	-	-	-
Sivupaneeli**	-	-	-	-	6,6

* SPx1, SPx2 ja SPx3 tarkoittaa tuloilmakammion etupaneelin rei'itys tiheyttä ja määrittelee tulopuolen k-arvon. Oikea SPx-arvo löytyy huuvien mittakuvista.

** Jos sivupaneelissa on rei'itys, lisää sivupaneelin k-arvo etupaneelin k-arvolle.

Laskentaesimerkki:

Tuloilmahuuva - pituus 2 metriä, SPx2 etupaneeli.

Tuloilmavirta lasketaan:

Paine kammiassa 26 Pa

SPx2 etupaneelin k-arvo on 32,3

$$Q_s = 2 \times 32,3 \times \sqrt{26} = 330 \text{ l/s}$$

Poistoilmavirta lasketaan:

4 x HFK suodatin k-arvo on 16,6

Paine kammiassa on 22 Pa

$$Q_e = 4 \times 16,6 \times \sqrt{22} = 312 \text{ l/s}$$

4. Lisävarusteet

4.1 Peitelevyjien asennus

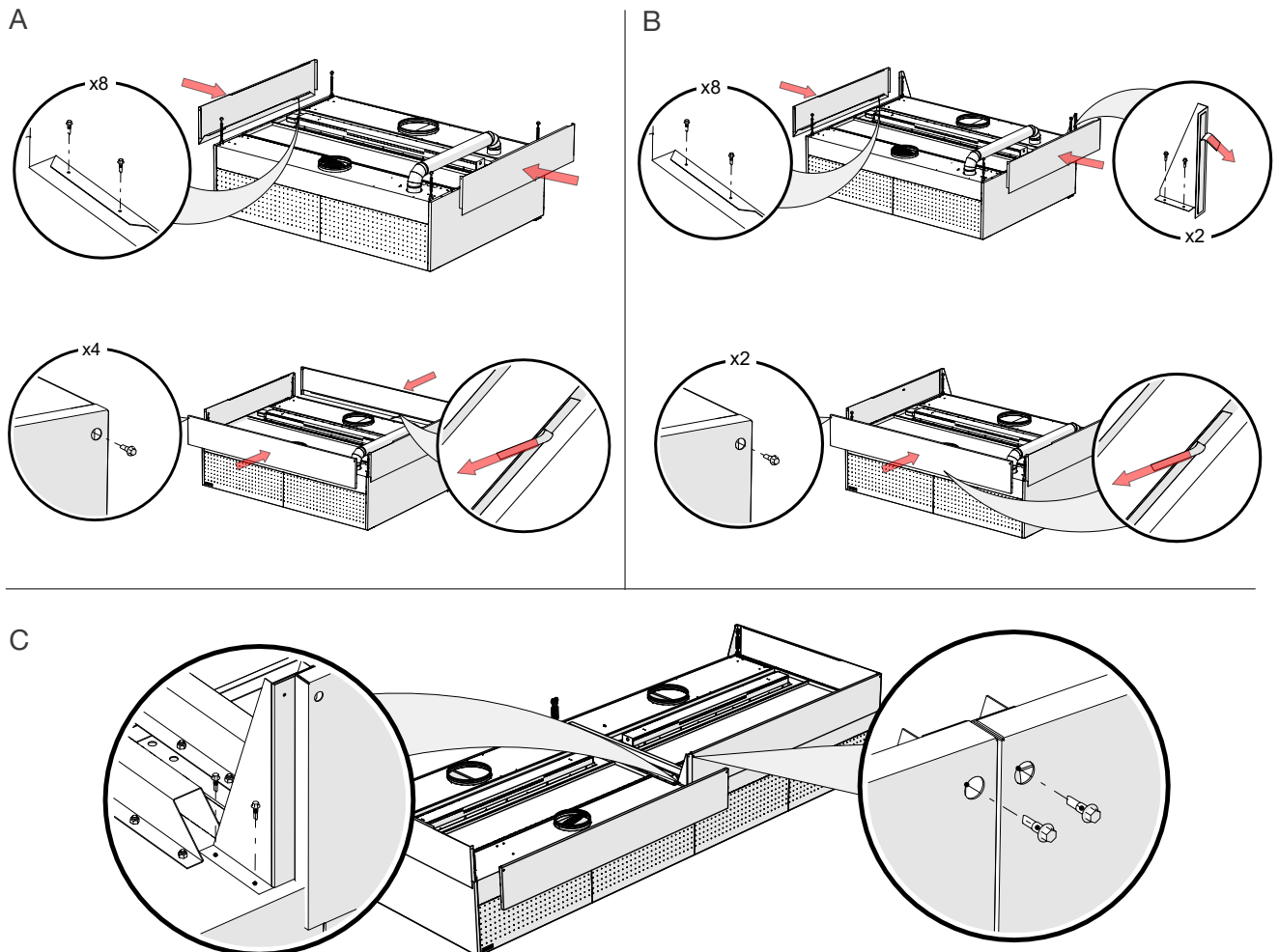

4.2 Rasvasuodattimien poistaminen

Käytä suodattimien poistotyökalua suodattimien käsittelyyn.

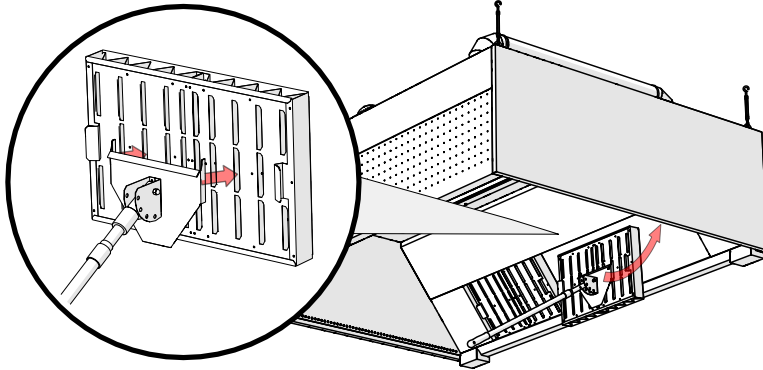

4.3 Lampun vaihto

4.3.1 LED-valoputki

NORDcanopy-huvissa käytetään sisäänrakennettuja, IP 66-luokiteltuja valaisimia. Valaisimet on varustettu virtajohtolla (3x1,5 mm, pituus 1,5 m) ja jakorasialla.

Valaisimen suojalasin ruuvit ja suojalasi irrotetaan lampun vaihtamiseksi.

Huom. Suojalasi on painava.

HUOM.! Vaihdon suorittaa sähköasentaja.

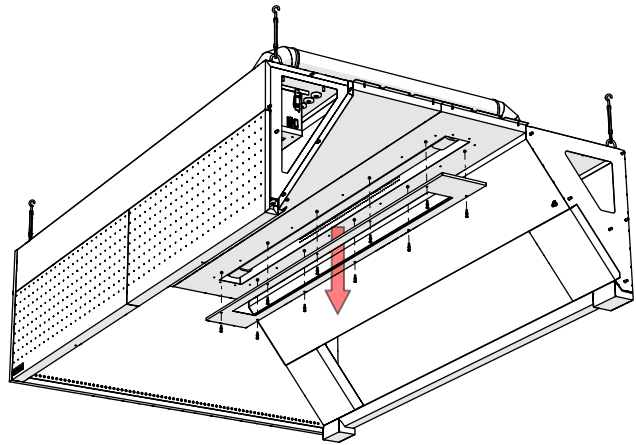

4.3.2 Spot LED-valaisin

Valonlähde on kiinnitetty jousilla katon yläpintaan. Vaihda valolähde vetämällä valaisin alaspäin.

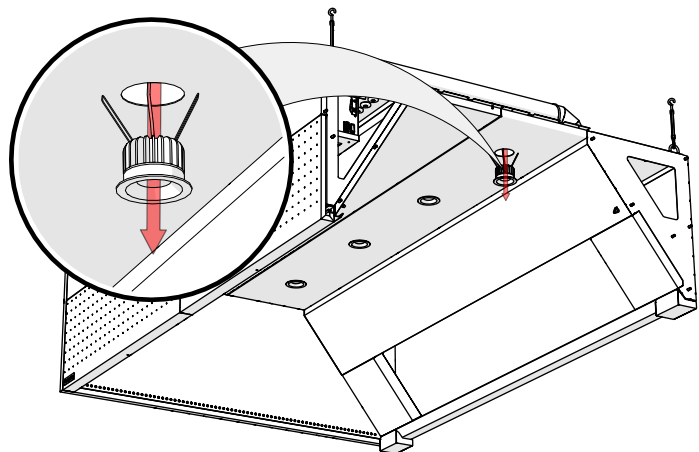

5. Huuvan huolto

KEITTIÖN HUOLLON TIHEYDEN MUKAAN

Kaikki huuvan sisä- ja ulkopinnat, mukaan lukien valaisin, puhdistetaan saippuvedellä tai neutraalilla puhdistusaineella. Puhdistuksen jälkeen pinnat on huuhdeltava huolella, niin että voidaan välttää puhdistusaineiden ja korkean lämpötilan vaarallinen yhteisvaikutus.

Poistoilmakammion puhdistamiseksi huvasta irrotetaan HFK-suodattimet ja rasvakouru. Tuloilmakammion puhdistamiseksi irrotetaan huuvan etupaneeli.

Huom. Älä käytä huuvan puhdistamiseen karheita tai hankaavia puhdistusvälineitä, klooria tai valkaisuainetta!

Huom. Huuvaa ei saa puhdistaa, jos siinä on kuumia pintoja!

Otsonaattoriin ei saa mennä vettä tai kosteutta!

JOKA PÄIVÄ

HFK-rasvasuodatinten puhdistamiseksi ne irrotetaan huvasta. Valuva rasva kaadetaan keittiön jäterasvasäiliöön ja rasvasuodattimet pestään käsin, astianpesukoneessa tai höyryllä. Rasvankeräysastia irrotetaan rasvasuodatinten puhdistuksen yhteydessä, tyhjennetään keittiön jäterasvasäiliöön ja pestään käsin, astianpesukoneessa tai höyryllä.

Huom. Rasva-astia on tarkistettava säännöllisesti ja tyhjennettävä aina tarvittaessa.



ETS NORD Suomi

Osoite: Pakkasraitti 4
04360 Tuusula
Puhelin: +358 40 184 2842
info@etsnord.fi
www.etsnord.fi

ETS NORD suunnittelupalvelu –

asiantuntijapalvelu ammattikeittiöiden huvien suunnitteluun

Asiantuntijamme palvelevat sinua osoitteessa
suunnittelu@etsnord.fi

Lue lisää ETS NORDin suunnittelupalvelusta osoitteessa
<https://www.etsnord.fi/suunnittelupalvelu/>

NORDcanopy-tuoteryhmä

Marcus Hintze
Tuoteryhmäpäällikkö
marcus.hintze@etsnord.fi
+358 44 030 4896

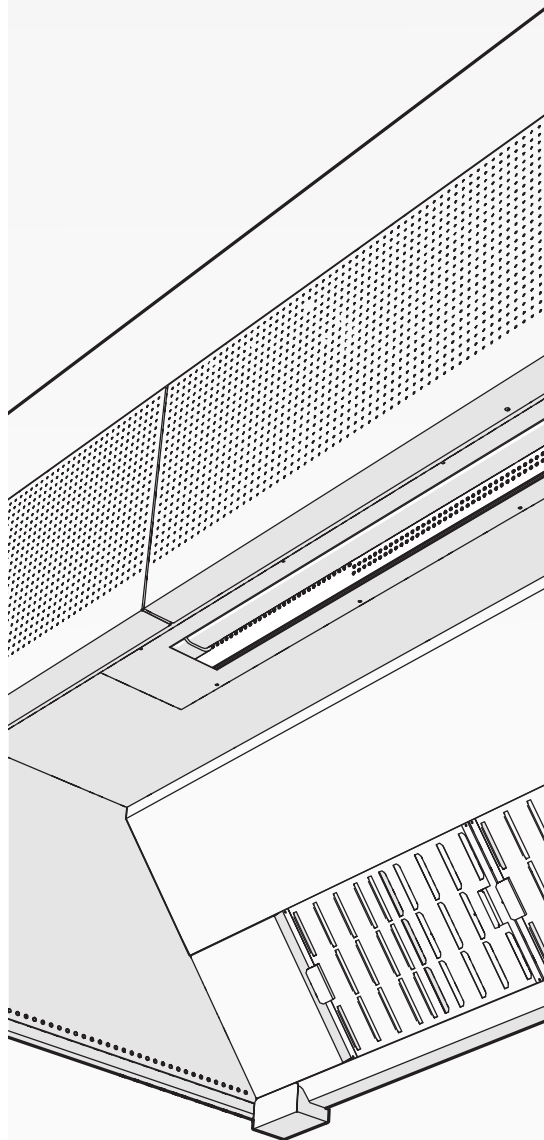

Let's move the air together!