

NORDcanopy

HU Installations-, drift- och underhållsanvisning

Innehållsförteckning

1. I monteringspaket	3
2. Upphängning av kökskåpan	4
3. Finjustering av kåpans höjd	5
4. Öppning av frontpanel	5
5. Sammankoppling av flera kökskåpor	5
6. Montering av ångfiltren	7
7. Anslutning av kondensdränering	8
8. Belysningsanslutning	8
9. Mätning och justering av luftflöde	9
10. Tillbehör	10
11. Underhåll	11

1. I monteringspaket

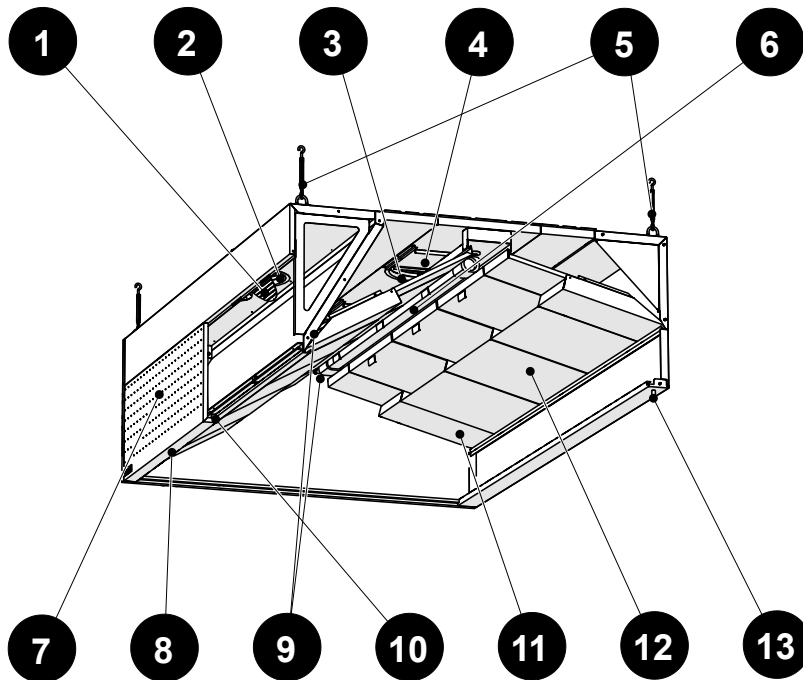

- 1 – Justeringsplåt för tilluft
- 2 – Tilluftsanslutning
- 3 – Frånluftsanslutning
- 4 – Justeringsplåt för frånluft
- 5 – Upphängningspunkter med vantskruvar
- 6 – Belysning
- 7 – Frontpanel
- 8 – Frontpanelslås
- 9 – Munstycken för luftflödesmätning
- 10 – Styrluftssystem AirGrip
- 11 – Blindplåt för filterskena
- 12 – HFU Kondensationsplåtar (borttagbara)
- 13 – Anslutning för kondensdränering (3/8")

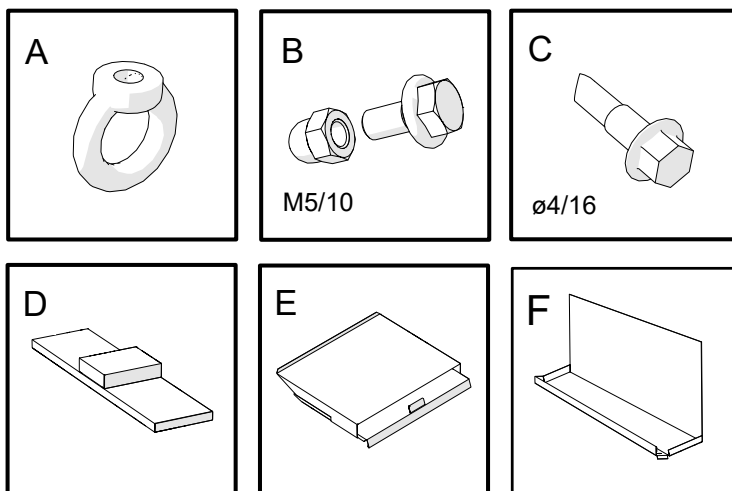

I monteringspaket:

- A – Lyftögla
- B – Skruvar och kupolmuttrar
- C – Skruvar
- D – Täckpanel för modulär sammankoppling
- E – HFU kondensationsplåtar
- F – Dräneringsplåt

1.1 Mått

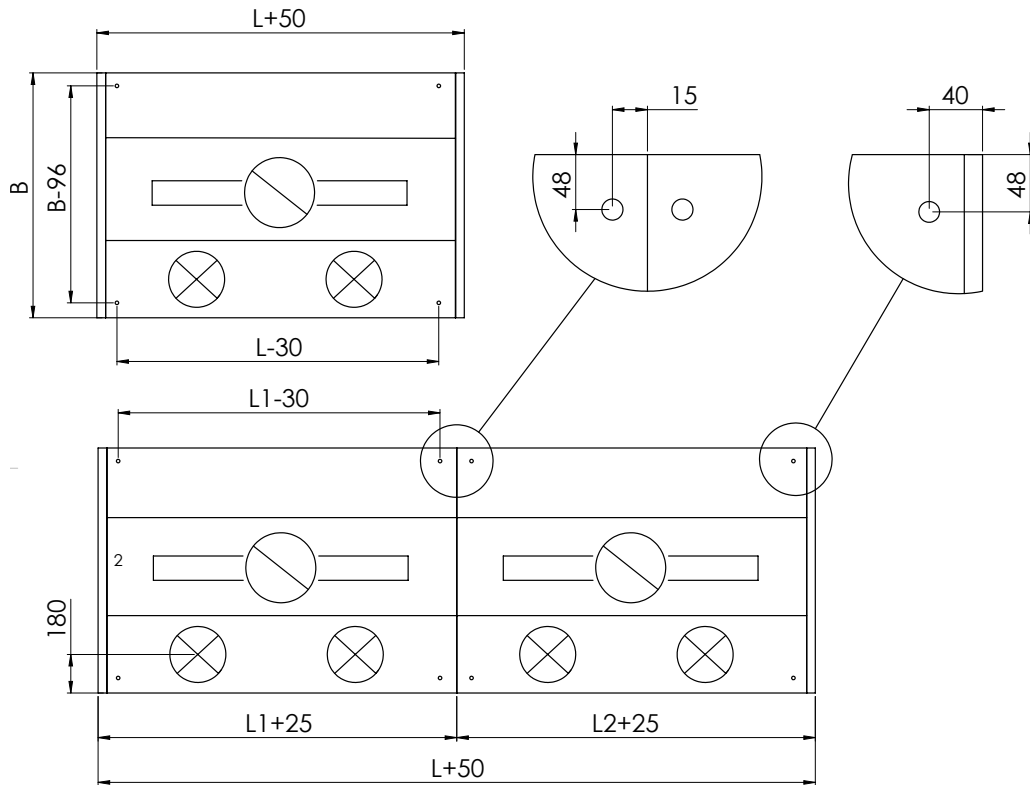

Säkerhet

Det är förbjudet att placera ytterligare vikt på kåpens ovsida.

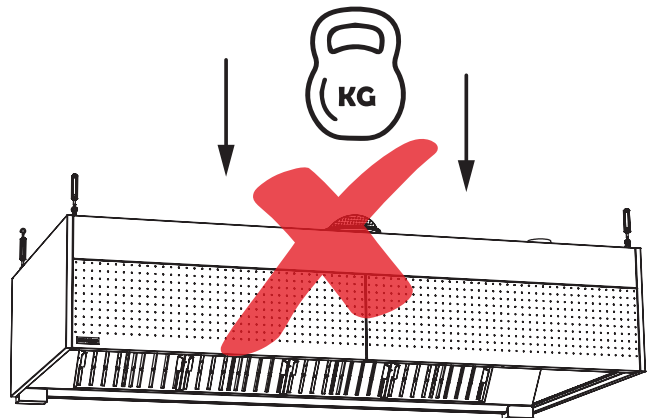

2. Upphängning av kökskåpan

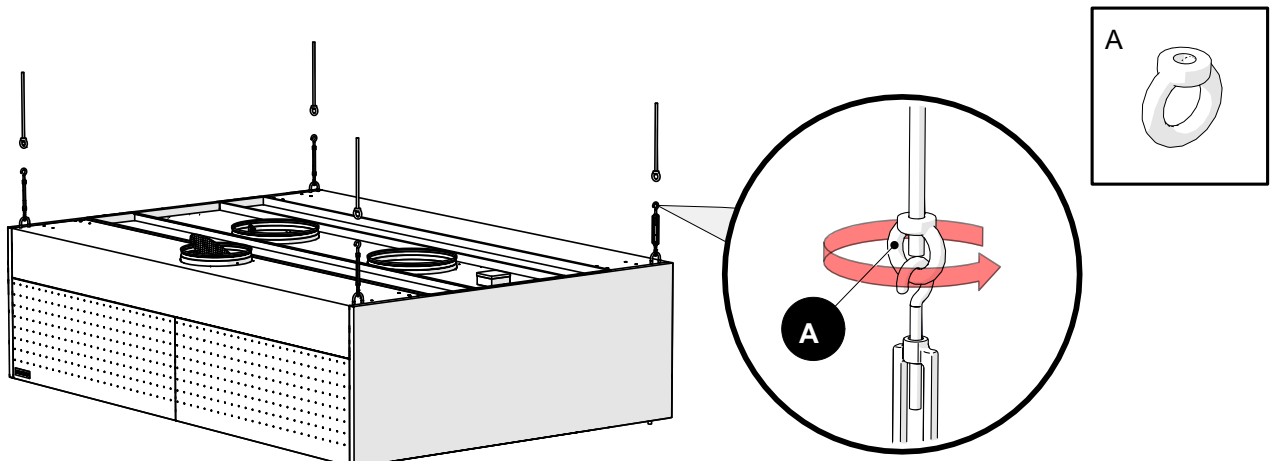

3. Finjustering av kåpans höjd

Utförs på alla sektioner.

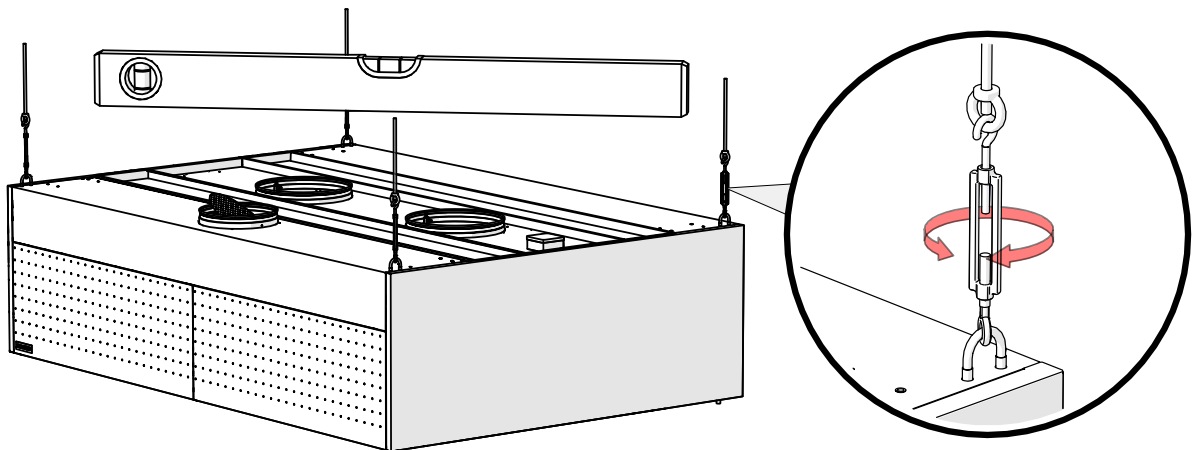

4. Öppning av frontpanel

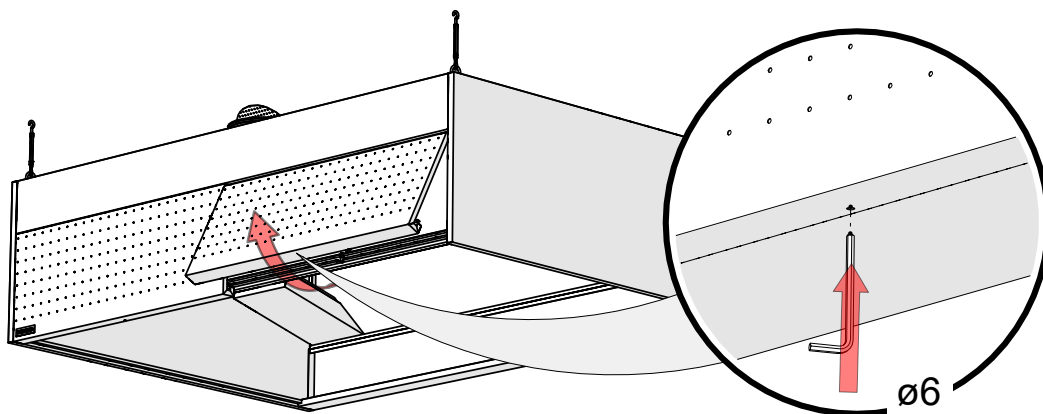

Panelen låses automatiskt.
OBS! Efter avslutad installation, säkerställ att panelerna är låsta.

5. Sammankoppling av flera kökskåpor

5.1 Montering i rad

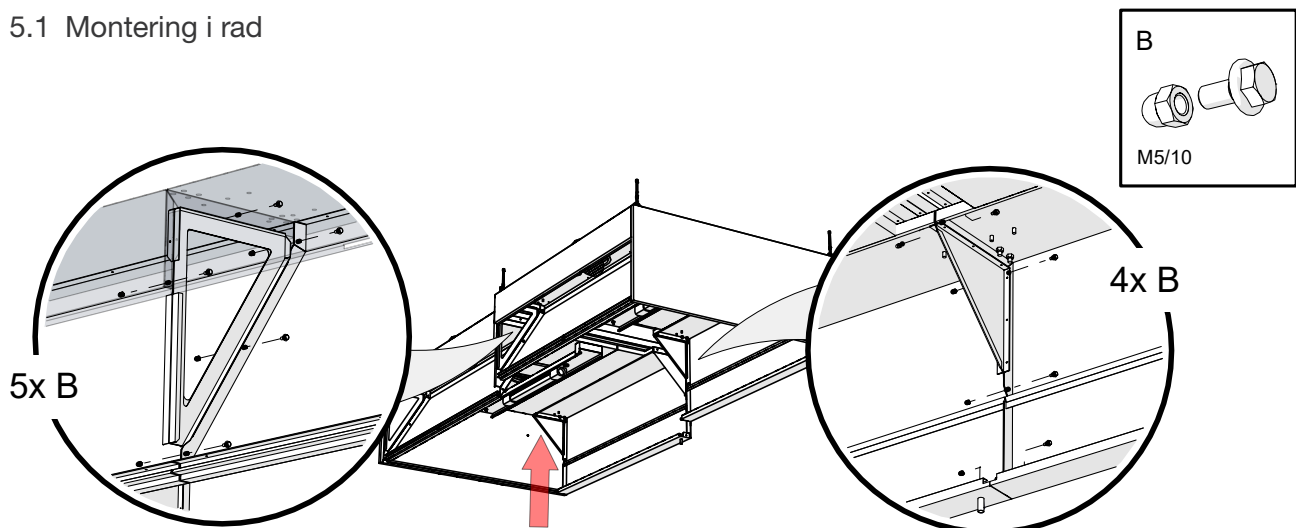

5.2 Montering av täckpanel mellan sektioner

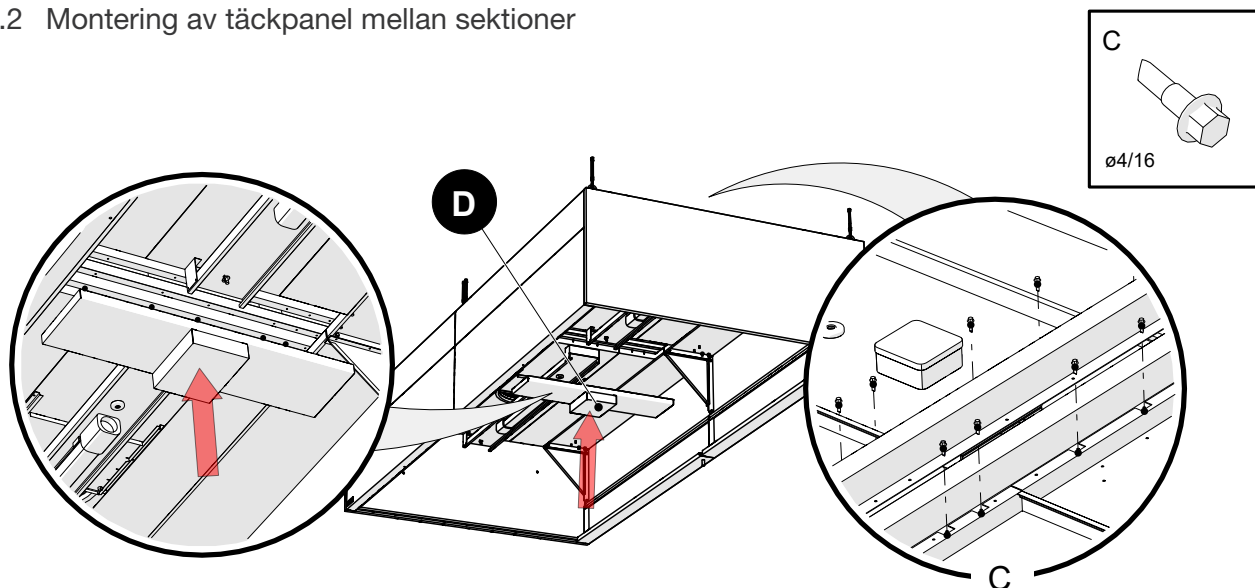

5.3 Placering av kåpsektioner med enbart frånluft

För kåpsektioner utan tilluftskammare kan fram- och baksidan identifieras med hjälp av dräneringsröret som är placerat på baksidan. Installera en dräneringsplåt på den främre delen av varje sektion.

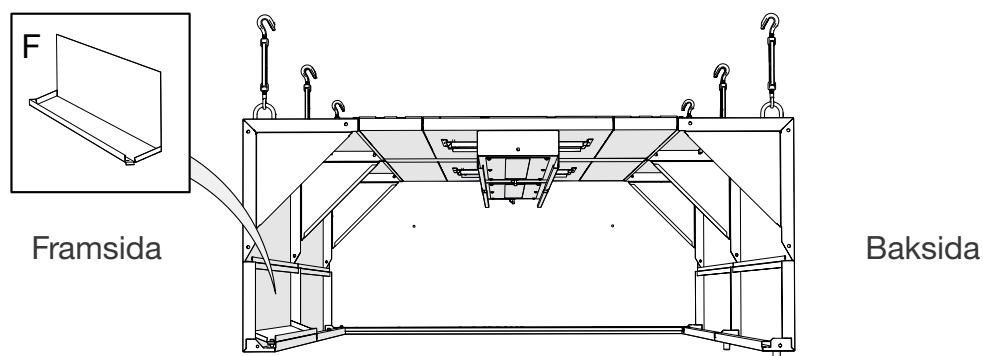

5.4 Installation av dräneringsplåtar för kåpsektioner med enbart frånluft

Ta bort skyddspapperet från den dubbelsidiga tejen och fäst plåtarna på rätt plats. Plåtens dräneringskant måste linjera med kåpens dräneringsrör för att leda vattnet dit. Säkra plåten med M5-bultar.

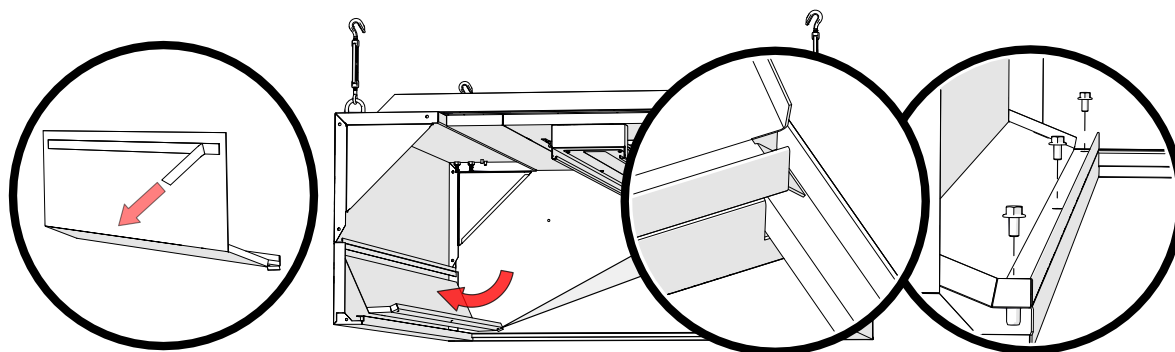

Ändarna på mittsektionens dräneringsplåt placeras ovanför bottenplattan på ett sådant sätt att de leder vattnet till ytan nedanför.

6. Montering av ångfiltren

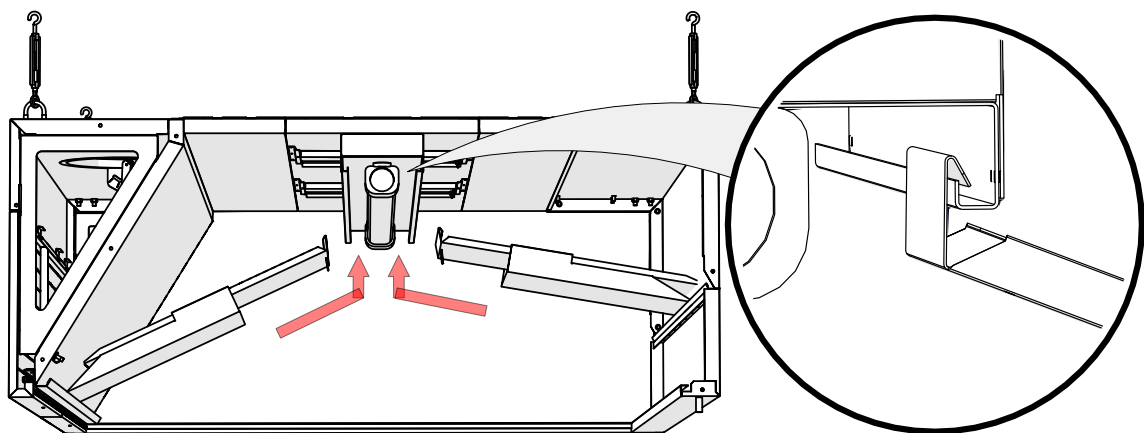
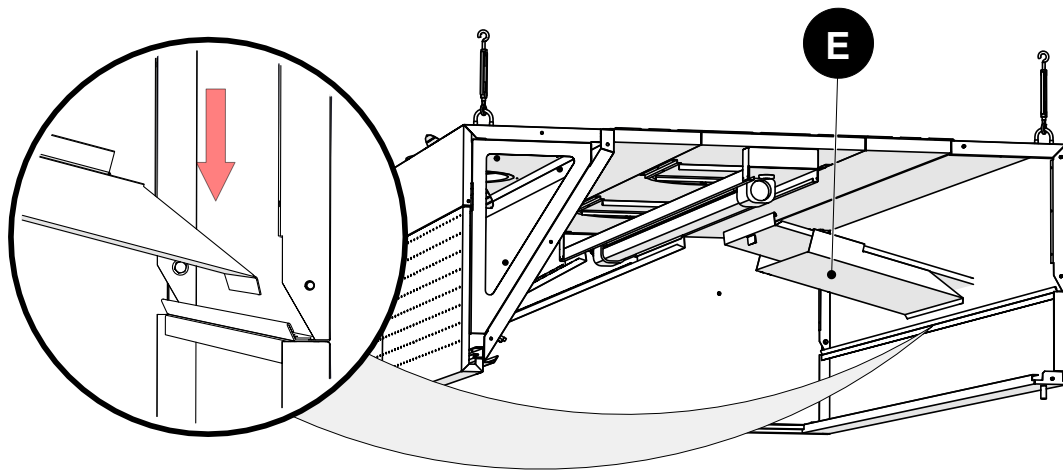

7. Anslutning av kondensdränering

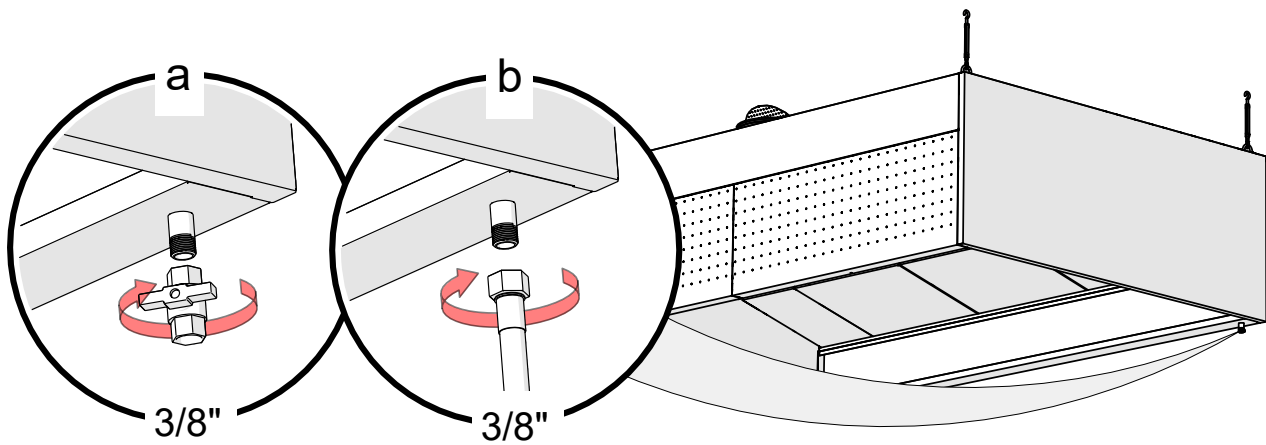

8. Belysningsanslutning

OBS! UTFÖRS AV ELEKTRIKER.

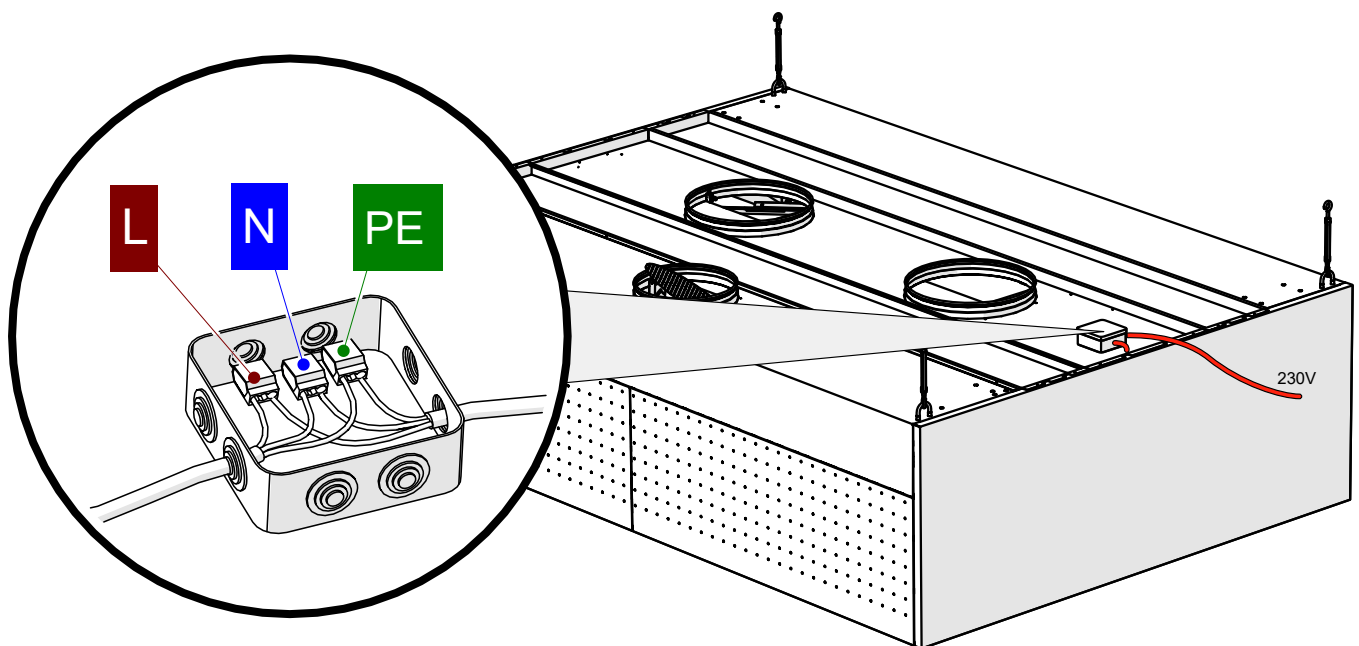

9. Mätning och justering av luftflöde

Kåpor från NORDcanopys produktserie är försedda med mätmunstycken inuti kåpan.
OBS! Vid mätning ska HFU-ångfilter vara monterade och frontpanelen ska vara stängd.

För att justera tilluftsflödet ändras inställningsplåtens läge i tilluftskammaren.

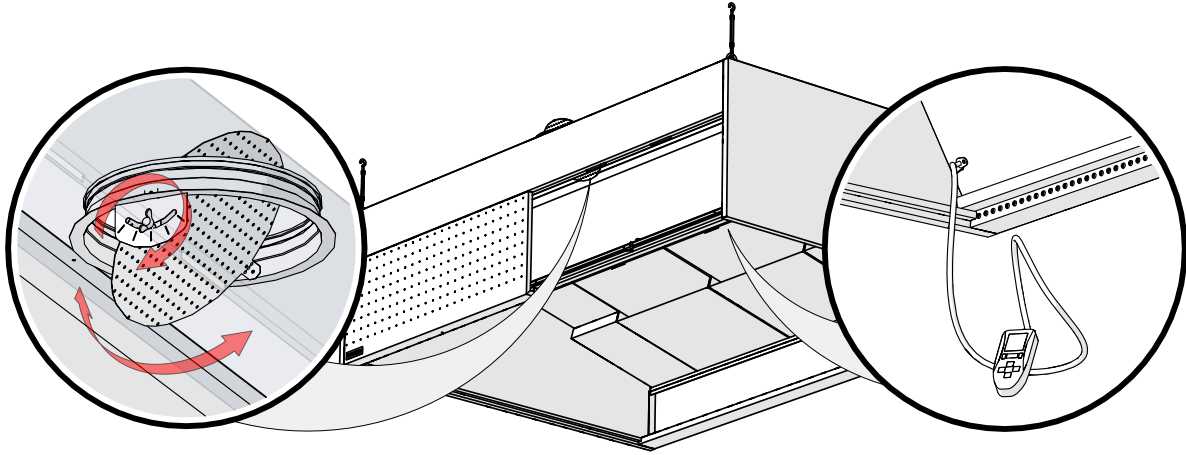

$$Q_v = k \sqrt{\Delta p_m}$$

*K-faktorn för tilluftspanelerna inkluderar k-faktorn för styrluftssystemet "AirGrip".

Beräkningsexempel:

Kåpa L=2 meter frontpanel med tilluft perforering SPx2 och k-faktorn 32,3.

Beräkning av tilluftsvolym:

Frontpanel SPx2 har k-faktorn 32,3.

Trycket i tilluftskammaren är 26 Pa.

Frontpanel per 1 m	k-faktor
SPx0	-
SPx1*	19,2
SPx2*	32,3
SPx3*	50,4
AirGrip	2,4

$$Q_s = 2 \times 32,3 \times \sqrt{26} = 330 \text{ l/s}$$

Justeringsplåten bakom HFU-kondensationsplåtarna används för att justera frånluftsfördet.

För att fästa justeringsplattan, dra åt vingmuttrarna!

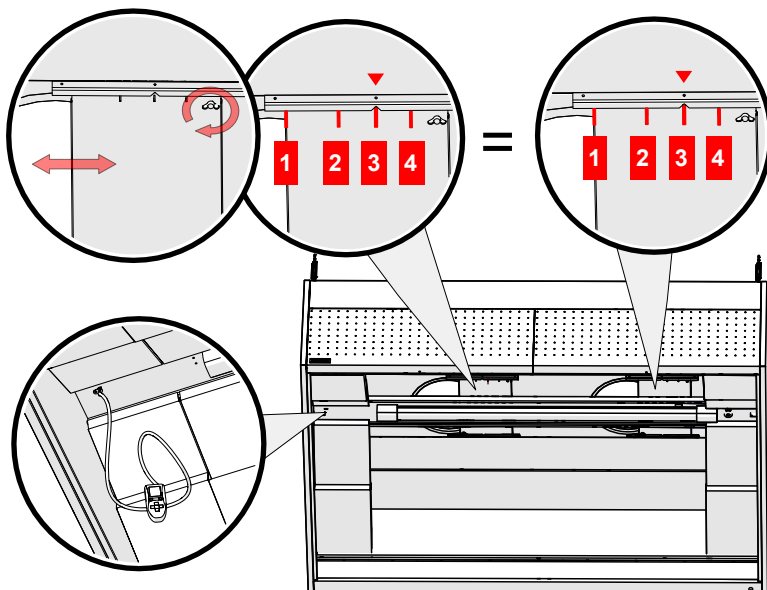

L	k-faktor			
	s=1	s=2	s=3	s=4
1000	38,9	34,4	29,1	25,7
1500	43,8	37,6	30,9	27,0
2000	77,9	68,7	58,1	51,5
2500	83,8	72,7	60,5	53,1
3000	87,7	75,2	61,9	54,0
3500	123,2	107,4	89,7	79,0
4000	155,7	137,5	116,2	102,9
4500	162,3	142,0	118,9	104,8
5000	167,6	145,4	120,9	106,2
5500	171,9	148,2	122,5	107,2
6000	175,3	150,4	123,8	108,0

10. Tillbehör

10.1 Täckplåtar

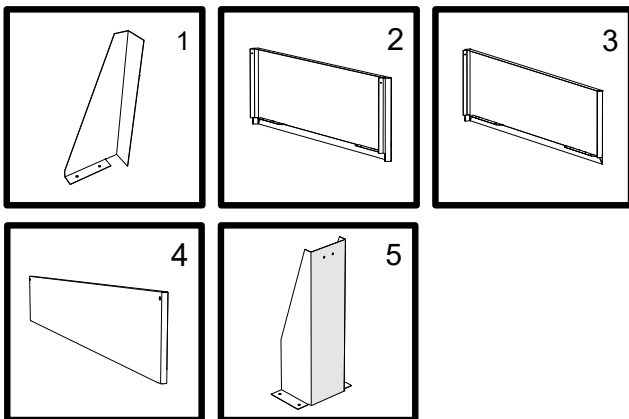
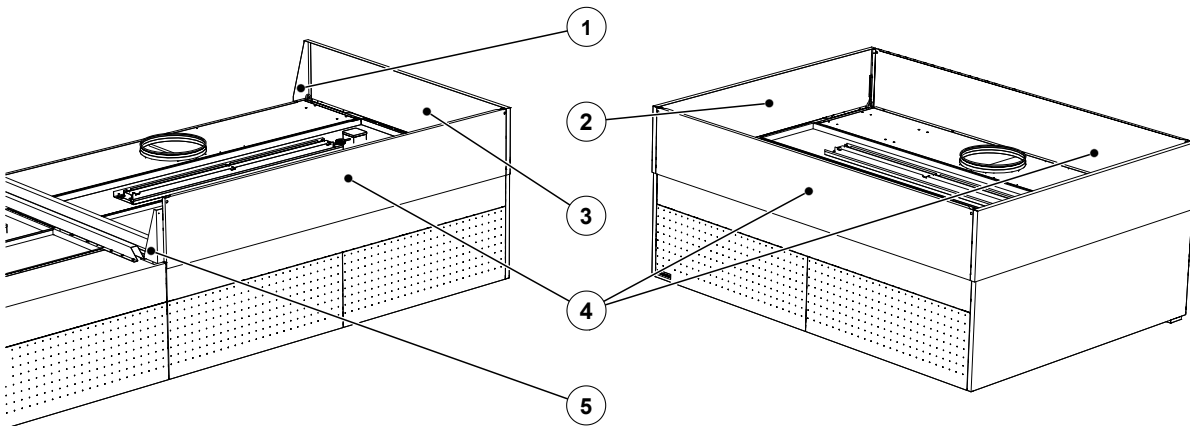

- 1 – Montagestöd för täckplåt
- 2 – Täckplåt gavel för kåpa över köksö
- 3 – Täckplåt gavel för väggmonterad kåpa
- 4 – Täckplåt front
- 5 – Montagestöd för täckplåt vid flera sektioner

10.2 Montering av täckplåtar

A – Täckplåt för kåpa över köksö

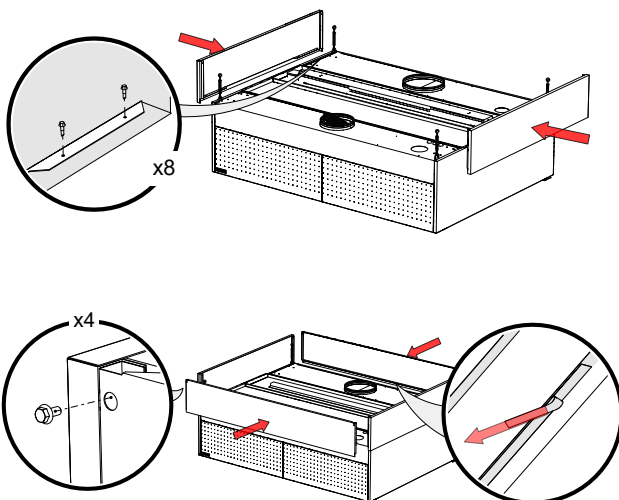

B – Täckplåt för väggmonterad kåpa

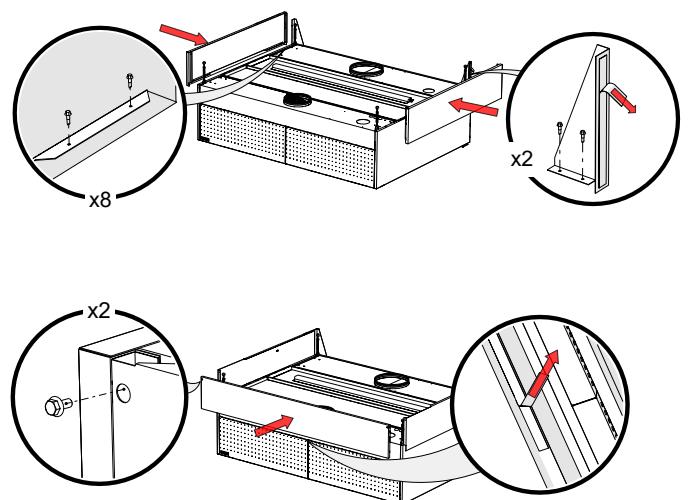

C – Täckplåt för kåpa i flera sektioner

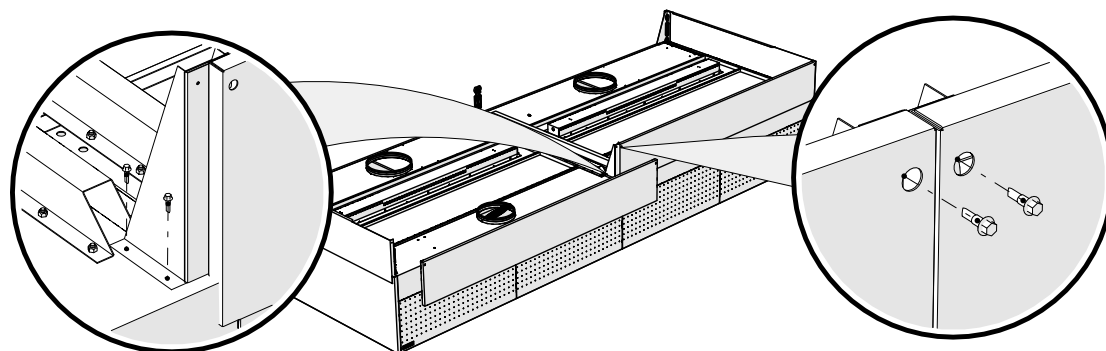

11. Underhåll

Alla inre och yttre ytor på kökskåpan, inklusive belysningsarmaturer, rengörs med neutrala rengöringsmedel och vatten. Skölj noggrant ytorna efter rengöring för att undvika ogynnsamma reaktioner hos rengöringsmedel vid höga temperaturer.

För att rengöra frånluftskammaren, ta av HFU-kondensationsplåtarna från kökskåpan. För att rengöra tilluftskammaren, ta av kökskåpan frontpanel.

OBS! Använd inte hårda eller slipande rengöringsmedel, klorhaltiga produkter eller blekmedel vid rengöring av kåpan! Rengör aldrig kökskåpan när någon av dess ytor är varm!



ETS NORD Sverige

Adress: Järsjögatan 7
69235 Kumla
Sverige

Telefon: +46 19 554 20 50

Adress: Pinjegatan 5
21363 Malmö
Sverige

Telefon: +46 40-94 68 70

Adress: Förrådsvägen 5
151 58 Södertälje
Sverige

Telefon: +46 8 550 301 40

info@etsnord.se
www.etsnord.se

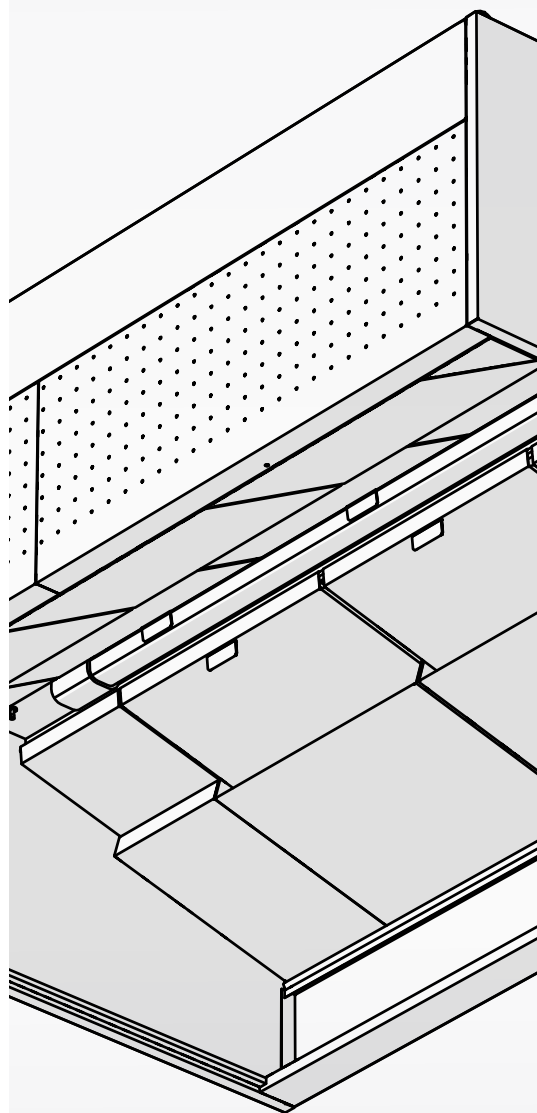

*Let's move the air **together!***